



**PATENTED**

**MULTIWIRE  
JUPITER**

**GS240-GF  
GS240-MF**

**Macchina multifilo per il taglio di blocchi di granito e marmo**

Multiwire machine for granite and marble blocks cutting

[pedrini.it](http://pedrini.it)

in  

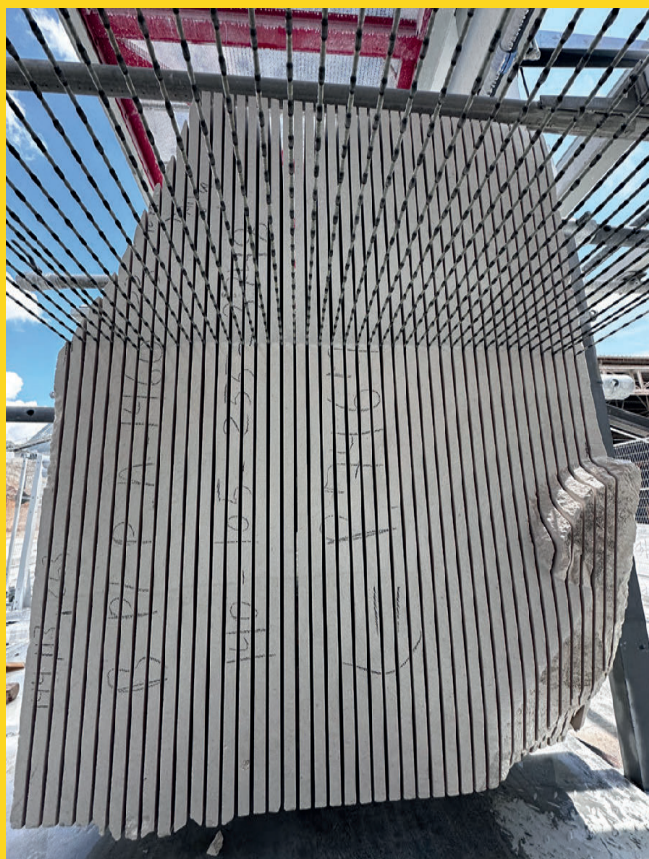

**IT** Foto, disegni e dati tecnici sono solo indicativi. Ci riserviamo il diritto di apportare, senza preavviso, eventuali modifiche che costituiscano miglioria per le nostre macchine. Tutte le informazioni e i dati contenuti in questo documento sono e saranno considerati, a tutti gli effetti, appartenenti a Pedrini Spa ad Unico Socio e si riferiscono rigorosamente alla fabbricazione dei propri prodotti. Tutti i diritti sugli stessi sono espressamente riservati. Tali informazioni e dati saranno utilizzati da tutte le persone a cui sarà fatta la divulgazione solo per le finalità esplicite o implicite di questo documento. Se non espressamente autorizzato per iscritto da Pedrini Spa ad Unico Socio, il destinatario di questo documento non riprodurrà né pubblicherà lo stesso né alcuna parte di esso.

**EN** Pictures, drawings and technical data are merely indicative and not binding. We reserve the right to effect any modifications to our machines without prior notice should these be deemed necessary for machine excellence. All information and data set out in this document are and will be deemed, for all purposes, to belong to Pedrini Spa ad Unico Socio and to strictly pertain to the manufacture of its products. All rights to the same are expressly reserved. Such information and data will be used by all persons to whom disclosure will be made only for the explicit or implicit purposes of this document. Unless otherwise expressly authorized in writing by Pedrini Spa ad Unico Socio the receiver of this document will not reproduce nor publish the same nor any part thereof.



## INDICE

## INDEX

<b>I plus di JUPITER GS240</b> .....	<b>4</b>
JUPITER GS240 advantages	
<b>Composizione</b> .....	<b>8</b>
Composition	
<b>Struttura della macchina</b> .....	<b>10</b>
Machine structure	
<b>Volano</b> .....	<b>14</b>
Flywheel	
<b>Gruppo di tensionamento dei fili</b> .....	<b>16</b>
Wire tensioning group	
<b>Rullo guidafilo</b> .....	<b>20</b>
Wire-guide rollers	
<b>Lubrificazione e lavaggio dei fili</b> .....	<b>22</b>
Wire lubrication and washing	
<b>Zeppatura automatica</b> .....	<b>23</b>
Automatic wedging	
<b>Carterature intelligenti</b> .....	<b>24</b>
Smart covers	
<b>Carrelli portablocchi</b> .....	<b>26</b>
Block carrier trolley	
<b>Pannello di controllo e quadro elettrico</b> .....	<b>28</b>
Control panel and electrical board	
<b>Configurazione e dati tecnici</b> .....	<b>30</b>
Set up and technical data	

## **DOVE L'ECCELLENZA INCONTRA LA TECNOLOGIA** **WHERE EXCELLENCE MEETS TECHNOLOGY**

**IT** MULTIWIRES JUPITER GS240 è la quarta generazione di macchine multifilo sviluppate da Pedrini e rappresenta un'importante evoluzione tecnologica nel settore lapideo. È progettata per il taglio di blocchi di pietra naturale in lastre di diverso spessore mediante una serie di fili diamantati.

Grazie alla sua straordinaria versatilità, MULTIWIRES JUPITER GS240 esegue tagli precisi su **quarziti, graniti e marmi**, garantendo risultati eccellenti su ogni tipo di materiale, anche con durezza variabili.

Realizzata in diversi modelli per rispondere alle molteplici esigenze dei clienti, MULTIWIRES JUPITER GS240 è disponibile in versioni definite da tre parametri principali:

- **Diametro del filo diamantato**, selezionabile tra 7,3 mm, 6,3 mm, 5,3 mm e 4,3 mm.
- **Numero massimo di fili**: calcolato considerando uno spessore nominale delle lastre di 2 cm.
- **Definizione del passo gole**: sul rullo guidafile per ottenere lo spessore finale desiderato.

**EN** MULTIWIRES JUPITER GS240 is the fourth generation of multiwire machines developed by Pedrini and represents a significant technological innovation in the stone industry. It is designed for cutting natural stone blocks into slabs of varying thicknesses by means of a series of diamond wires.

Thanks to its exceptional versatility, MULTIWIRES JUPITER GS240 performs accurate cuts on **quartzites, granites and marbles** ensuring excellent results on all types of materials, even those with variable hardness.

Manufactured in several models to meet the wide range of its customer requirements, MULTIWIRES JUPITER GS240 is available in versions defined by three main parameters:

- **Diamond wire diameter**, selectable among 7.3 mm, 6.3 mm, 5.3 mm and 4.3 mm.
- **Maximum number of wires**: calculated based on nominal slabs thickness of 2 cm.
- **Definition of the groove pitch**: on the wire-guide roller to achieve the desired final slab thickness.





## COME CONFIGURARE MULTIWIRES JUPITER GS240 HOW TO SET UP MULTIWIRES JUPITER GS240

### GS240GF - GRANITO / GRANITE



Numero dei fili / Number of wires

24 - 32 - 40 - 48 - 56 - 64 - 72 - 80



Diametro dei fili / Wire diameter

4.3 mm - 5.3 mm - 6.3 mm - 7.3 mm



Passo / Pitch

8.5 - 8.8 - 9.0 - 9.3 - 9.6

### GS240MF - MARMO / MARBLE



Numero dei fili / Number of wires

24 - 40 - 56 - 64 - 72 - 80



Diametro dei fili / Wire diameter

4.3 mm - 5.3 mm - 6.3 mm



Passo / Pitch

8.5 - 8.8 - 9.0 - 9.3

Spessore lastra - 2 cm

Slab thickness - 2 cm

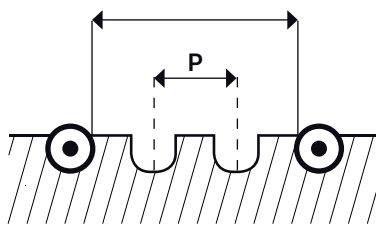

Spessore lastra - 3 cm

Slab thickness - 3 cm

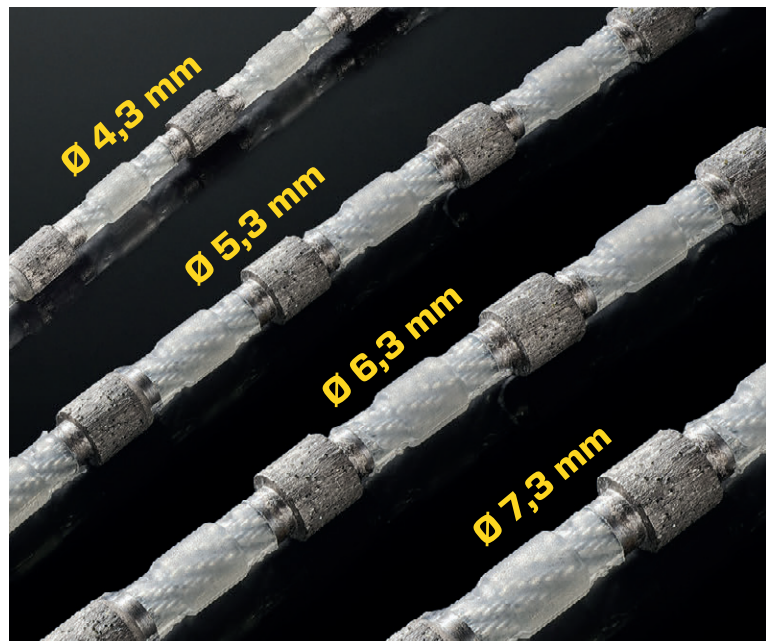
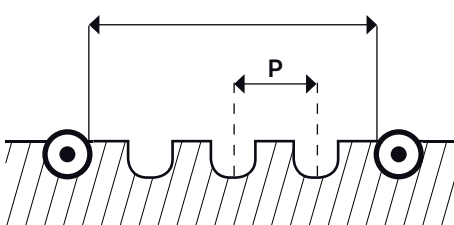



## ECOSOSTENIBILITÀ ED EFFICIENZA: UNO SGUARDO AL FUTURO SUSTAINABILITY AND EFFICIENCY: A LOOK TO THE FUTURE

**IT** MULTIWIRES JUPITER GS240 è il risultato del know-how tecnologico di Pedrini che, grazie a un intenso lavoro di ricerca, sviluppo e test, ha dato vita a una macchina **altamente affidabile**. L'introduzione delle più avanzate soluzioni tecniche ha permesso di ottenere vantaggi significativi, tra cui un minore consumo energetico e una riduzione degli scarti di lavorazione.

La **GS240**, grazie alle tecnologie innovative applicate, consente di ridurre la potenza elettrica installata e, allo stesso tempo, di aumentare il numero di lastre prodotte per ogni blocco tagliato. Utilizzando, ad esempio, il **filo da 4,3 mm** ottimizza il rendimento del blocco fino a **39,2 m<sup>2</sup>/m<sup>3</sup>** con lastre di 2 cm di spessore.

Tra i principali vantaggi:

- Risparmio energetico: consumo elettrico ridotto di oltre il 15% in kWh/m<sup>2</sup>.
- Riduzione dei fanghi di scarto: meno rifiuti da smaltire in discarica.
- Maggiore produttività: più lastre ottenute da ogni blocco lavorato.

Una soluzione in perfetta sintonia con gli obiettivi di efficientamento energetico promossi dal piano Transizione 5.0.

**EN** MULTIWIRES JUPITER GS240 is the result of Pedrini's technological know-how which, thanks to intensive research, development, and testing, has led to the creation of a **highly reliable** machine. The introduction of the most advanced technical solutions has made it possible to achieve significant advantages, including lower energy consumption and reduced processing waste.

Thanks to the innovative technologies applied, the **GS240** allows a reduction in installed electrical power while simultaneously increasing the number of slabs produced from each block cut. For example, when using a **4.3 mm wire**, it optimizes block yield up to **39.2 m<sup>2</sup>/m<sup>3</sup>** with 2 cm thick slabs.

Main advantages include:

- Energy savings: electrical consumption reduced by more than 15% in kWh/m<sup>2</sup>.
- Reduction of waste sludge: less waste to landfills.
- Higher productivity: more slabs obtained from each processed block.

A solution perfectly aligned with the energy efficiency goals promoted by the Transition 5.0 plan.

**ESEMPI DI TAGLIO CON  
LASTRE DI 2 CM DI SPESSORE**  
EXAMPLES OF CUTTING WITH  
2 CM THICK SLABS

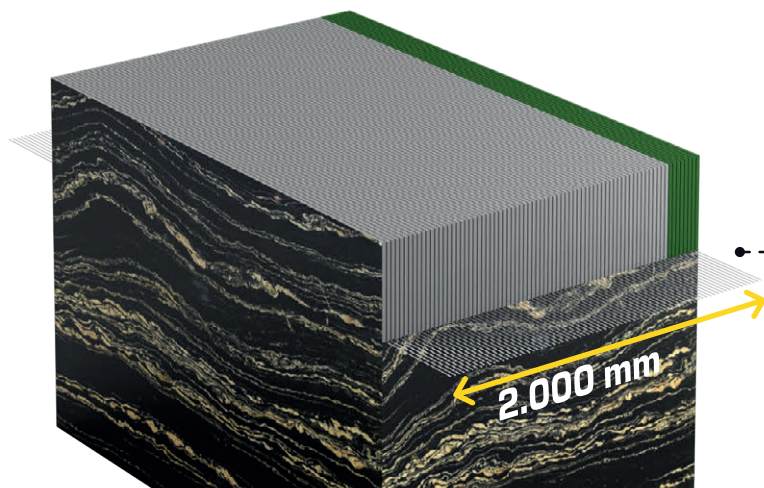

**FILO DA 4,3 mm - PASSO 8,5**  
77 LASTRE - RESA 39,2 m<sup>2</sup>/m<sup>3</sup>

**4.3 mm WIRE - PITCH 8.5**  
77 SLABS - YIELD 39.2 m<sup>2</sup>/m<sup>3</sup>

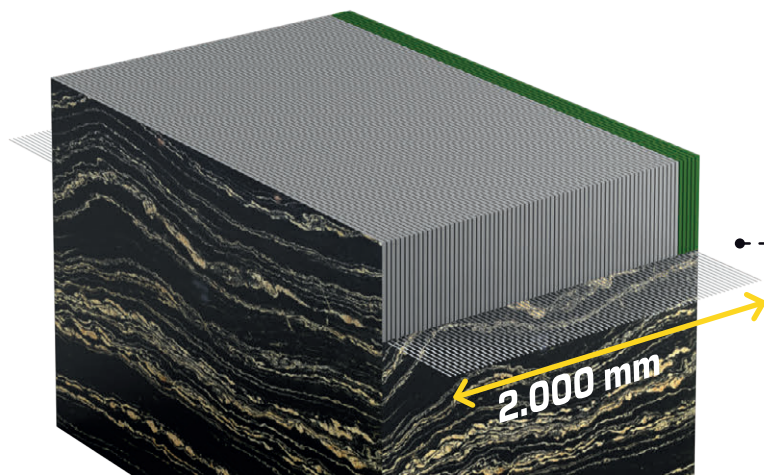

**FILO DA 5,3 mm - PASSO 9,0**  
74 LASTRE - RESA 37 m<sup>2</sup>/m<sup>3</sup>

**5.3 mm WIRE - PITCH 9.0**  
74 SLABS - YIELD 37 m<sup>2</sup>/m<sup>3</sup>

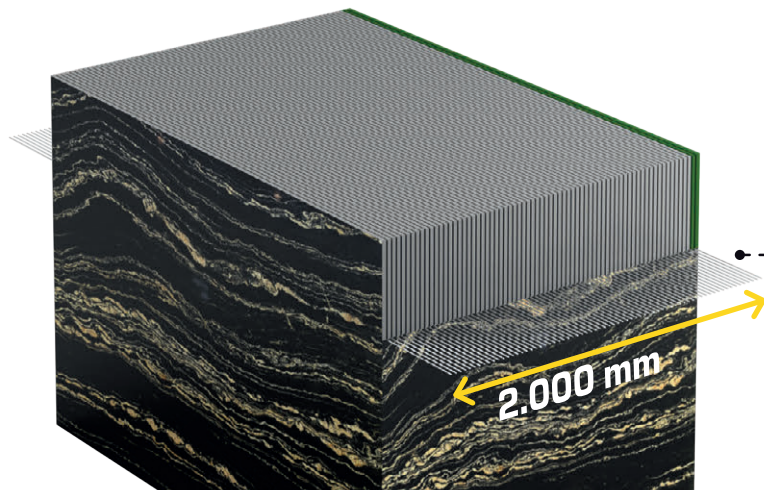

**FILO DA 6,3 mm - PASSO 9,3**  
71 LASTRE - RESA 35,8 m<sup>2</sup>/m<sup>3</sup>

**6.3 mm WIRE - PITCH 9.3**  
71 SLABS - YIELD 35.8 m<sup>2</sup>/m<sup>3</sup>

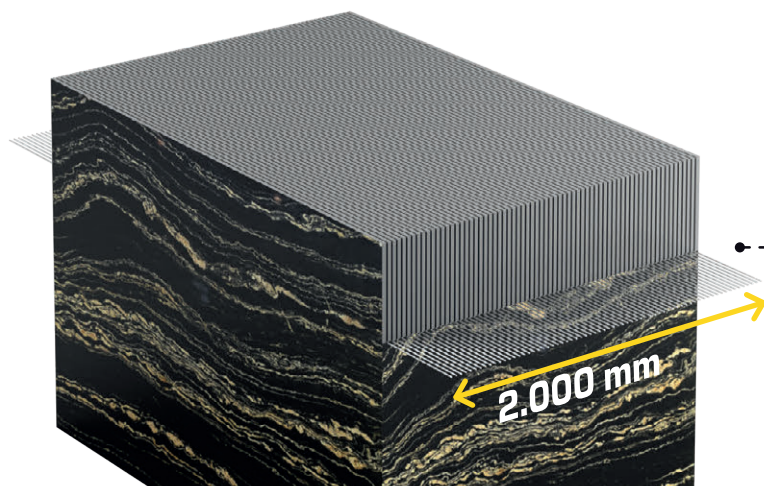

**FILO DA 7,3 mm - PASSO 9,6**  
69 LASTRE - RESA 34,7 m<sup>2</sup>/m<sup>3</sup>

**7.3 mm WIRE - PITCH 9.6**  
69 SLABS - YIELD 34.7 m<sup>2</sup>/m<sup>3</sup>

## Composizione Composition

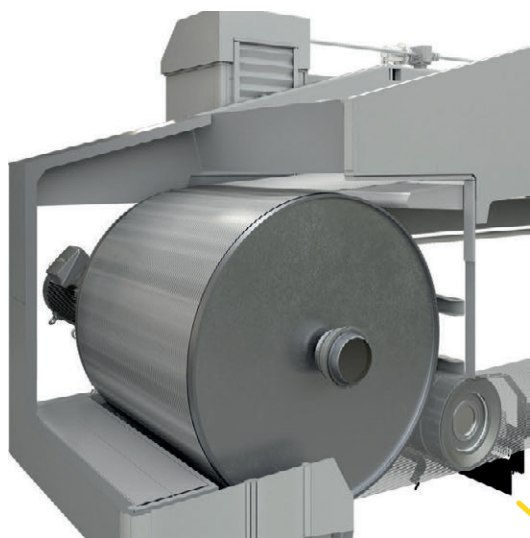

**PATENTED**

**VOLANO - RUOTA MOTRICE  
FLYWHEEL - DRIVING GROUP**



**COLONNE  
COLUMNS**

**PATENTED**

**TENSIONAMENTO MASTER**  
MASTER TENSIONING

**PATENTED**

**RULLI GUIDAFILO**  
WIRE-GUIDE ROLLERS

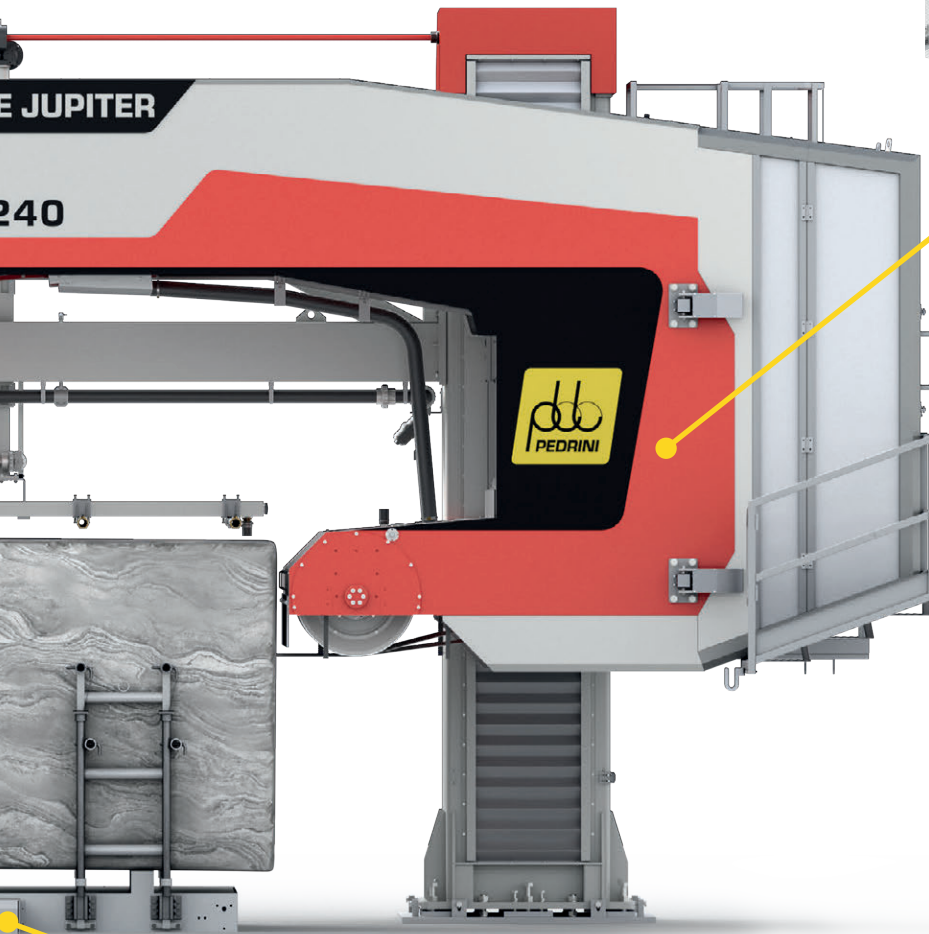
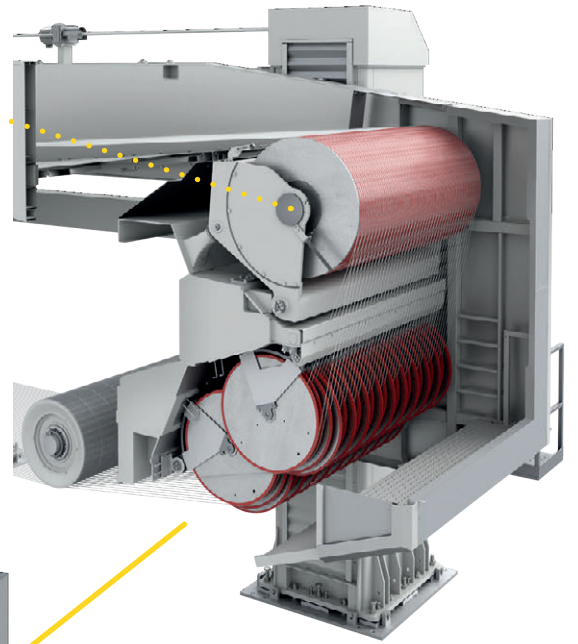

**GRUPPO TENSIONAMENTO**  
TENSIONING GROUP

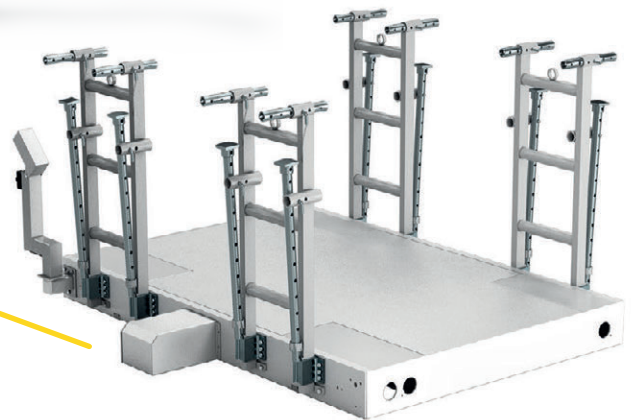

**CARRELLO PORTABLOCCHI**  
BLOCK CARRIER TROLLEY

## Struttura della macchina

Machine structure



## STRUTTURA SOLIDA, PRESTAZIONI EVOLUTE

### SOLID STRUCTURE, ADVANCED PERFORMANCE

**IT** **GS240** è costituita da una struttura a portale composta da due colonne ed una traversa di collegamento realizzate in robusta carpenteria alveolare, sottoposta a trattamento termico per conferire stabilità.

L'elevata rigidità strutturale e la precisione di allineamento tra gruppo motore e gruppo di tensionamento riducono le vibrazioni dei fili, migliorando la qualità superficiale delle lastre e prolungando la vita utile del filo diamantato.

**EN** **GS240** consists of a gantry structure made up of two columns and a connecting transversal beam made of sturdy honeycomb steelwork, heat-treated for stability.

The high structural rigidity and the precise alignment between the motor unit and the tensioning elements reduce wire vibrations, improving the surface quality of the slabs and extending the service life of the diamond wire.

**IT** La caratteristica **connessione strutturale ad arco** collega il gruppo motrice con il gruppo di tensionamento dei fili, garantendo un **perfetto allineamento** fra le due parti mobili.

Durante la costruzione le componenti strutturali della macchina vengono sottoposte a numerose verifiche, controlli e lavorazioni tra cui:

- Verifica FEM (Finite Element Method).
- Controlli su saldature e materiali.
- Sabbiatura.
- Protezione con fondo zincante.
- Lavorazione meccanica di precisione.
- Verniciatura finale a tre strati.

**EN** The characteristic **structural arch connection** connects the driving unit with the wire tensioning elements, ensuring **perfect alignment** between the two moving parts.

During construction, the structural components of the machine are subject to several checks, tests and machining operations, including:

- FEM (Finite Element Method).
- Welds and materials checks.
- Sandblasting.
- Galvanizing protection.
- Precision machining.
- Three-layer final coating.



## COLONNE COLUMNS

**IT** Le due colonne, ancorate alle fondazioni, e la traversa superiore di collegamento costituiscono la struttura portante della GS240 e ospitano il movimento di salita e discesa dei due corsei mobili, ai quali sono fissati il gruppo motore e il gruppo di tensionamento.

Robusti soffietti a scorrimento verticale sono a protezione delle parti meccaniche e possono essere facilmente aperti per l'ispezione.

**EN** The two columns, anchored to the foundations, and the upper connecting crossbeam form the supporting structure of the GS240 and house the vertical up-and-down movement of the two mobile sliders, to which the drive unit and the tensioning elements are attached.

Robust, vertically sliding bellows protect the mechanical parts and can be easily opened for inspection.



**IT** Il movimento di salita/discesa avviene grazie a viti verticali di grosso diametro, realizzate con finitura di precisione e antiusura, installate nelle robuste colonne della multifilo.

Le viti mettono in movimento i corsei verticali della macchina agendo su chiocciole in lega speciale fornite di sistema anticaduta controllato da sensori.

Le viti verticali sono azionate da un motore azionato tramite inverter e controllato con encoder. Il movimento sincrono delle viti è garantito da alberi di collegamento.

La lubrificazione degli scorrimenti dei corsei e delle chiocciole è messa in atto con un sistema automatico centralizzato.

**EN** The up-and-down movement is achieved by large-diameter vertical screws, manufactured with a precision, wear-resistant finish, installed in the robust columns of the multiwire machine.

The screws set the vertical sliders of the machine in motion by acting on special alloy nuts equipped with an anti-drop system controlled by sensors.

The vertical screws are driven by an inverter-driven motor controlled by an encoder. The synchronous movement of the screws is guaranteed by connection shafts.

The lubrication of sliders and nuts is carried out by a centralised automatic system.

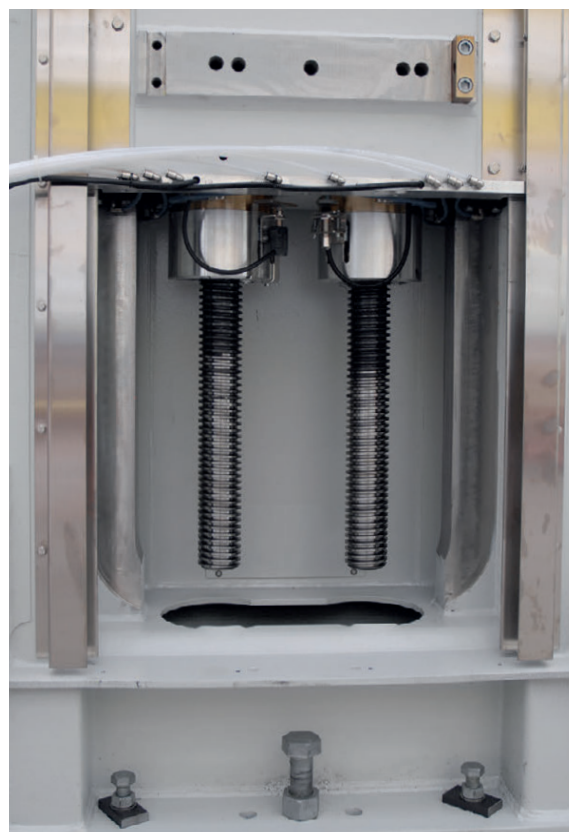

## VOLANO FLYWHEEL

**IT** Uno dei componenti principali della multifilo è il **grande volano dal diametro di 2,3 metri** che, azionato dal motore principale della macchina, controllato da inverter, mette in rotazione i fili diamantati.

Grazie all'**ampio arco di contatto con i fili**, realizza in modo omogeneo, esente da vibrazioni e con **precisione assoluta** il traino dei fili durante la fase di taglio attraverso il blocco.

Ogni volano prodotto da Pedrini è stato verificato con controllo elettronico della bilanciatura alla velocità periferica di utilizzo di 35 m/s.

**EN** One of the main components of the multiwire machine is the **2.3 metres diameter large flywheel** which, driven by the main motor of the machine, controlled by an inverter, performs the diamond wires motion.

Thanks to the **wide wire contact arc**, it ensures uniform, vibration-free and **highly precise** wire traction during the block cutting phase.

Each flywheel manufactured by Pedrini has been checked with electronic balancing control at the peripheral speed of 35 m/s.



## COPERTURA DEL VOLANO COVERING OF THE FLYWHEEL

**IT** Pedrini ha brevettato un sistema di copertura del volano mediante fasce modulari composte da un materiale di alta tecnologia resistente all'abrasione.

Il sistema a moduli e il relativo metodo di applicazione permettono di **sostituire rapidamente anche una sola fascia di copertura**.

Le fasce modulari hanno scanalature per poter posizionare rapidamente i fili con il passo relativo allo spessore che si intende produrre.

**EN** Pedrini patented a flywheel covering system using modular bands made of a high-tech, abrasion resistant material.

The module system and its application method make it possible to **quickly replace even a single covering band**.

Modular bands have grooves to quickly position the wires with the right pitch according to the thickness to produce.

**PATENTED**



## GRUPPO DI TENSIONAMENTO DEI FILI WIRES TENSIONING GROUP

**IT** Il gruppo di tensionamento idraulico dei fili diamantati **brevettato da Pedrini** rappresenta il cuore tecnologico di GS240. Il tensionamento è infatti il risultato di un'azione combinata e contemporanea di molti componenti e tecnologie che, insieme, realizzano le condizioni necessarie per utilizzare correttamente i fili diamantati riducendone l'usura e tagliare con assoluta precisione.

Il gruppo tenditore è azionato da una centralina idraulica e da pistoni ed è composto da:

- Un rullo tenditore superiore chiamato **Master**, utilizzato per un primo tensionamento generale e per le operazioni di montaggio dei fili diamantati.
- Una serie di singole ruote tenditrici, una per ogni filo, utilizzate per mantenere il tensionamento di ogni singolo filo durante il taglio.

Ogni ruota è ricoperta da una speciale gomma studiata per durare a lungo e garantire un corretto passaggio del filo sul centro della ruota.

**EN** The diamond wire **hydraulic tensioning group patented by Pedrini** is the technological heart of GS240. The tensioning is in fact the result of the combined and simultaneous action of many components and technologies which, together, create the necessary conditions for the correct use of the diamond wires, reducing wear and cutting with the utmost accuracy.

The tensioning group is activated by a hydraulic power unit and pistons and consists of:

- An upper tensioning roller named **Master**, used for a first general tensioning and for the diamond wires setting.
- A set of individual tensioning wheels, one for each wire, used to maintain the tension on each wire during cutting.

Each wheel is covered with a special moulded rubber, designed to be long-lasting and to ensure correct passage of the wire along its circumference.

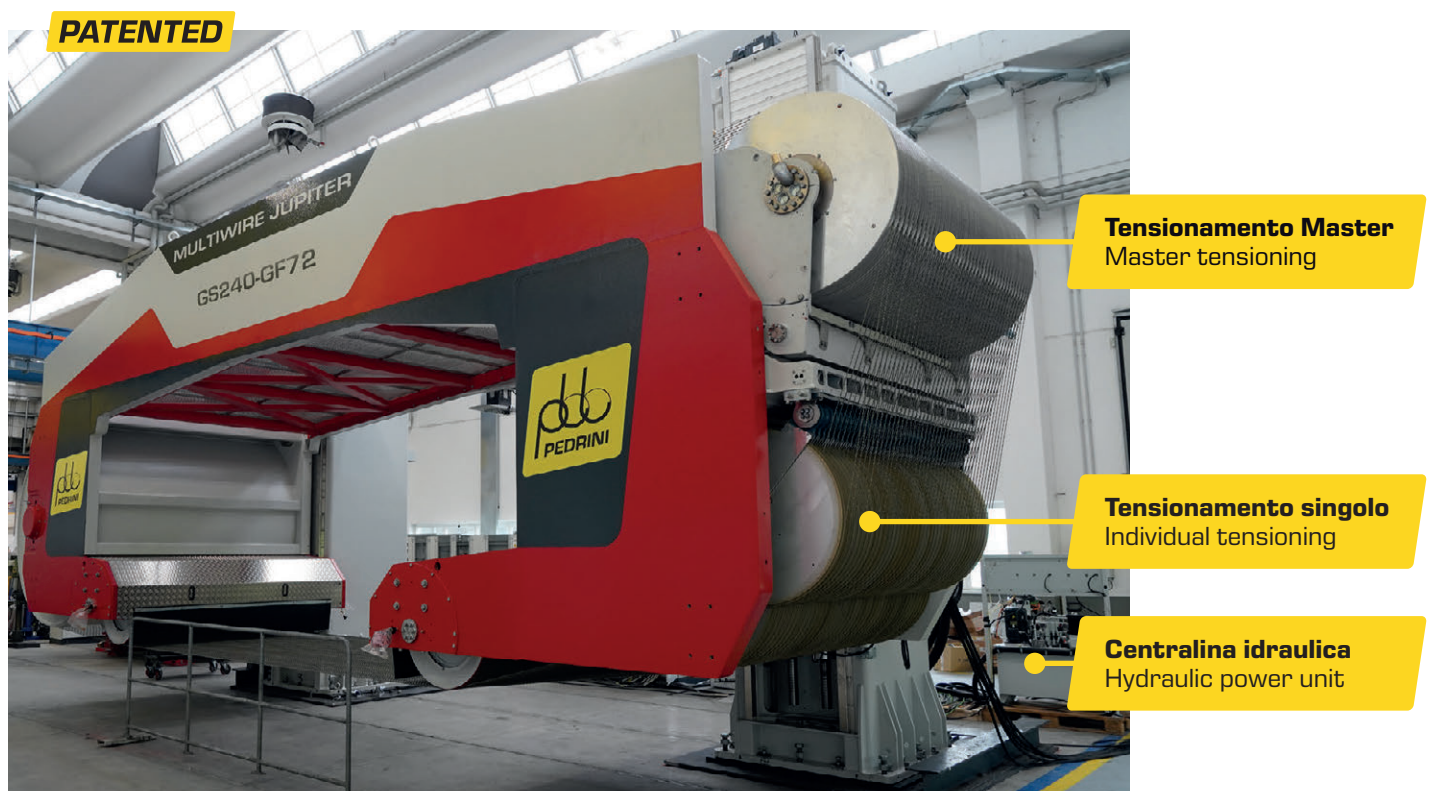

**Corsa Tensionamento Master 200 mm**  
Master tensioning stroke 200 mm

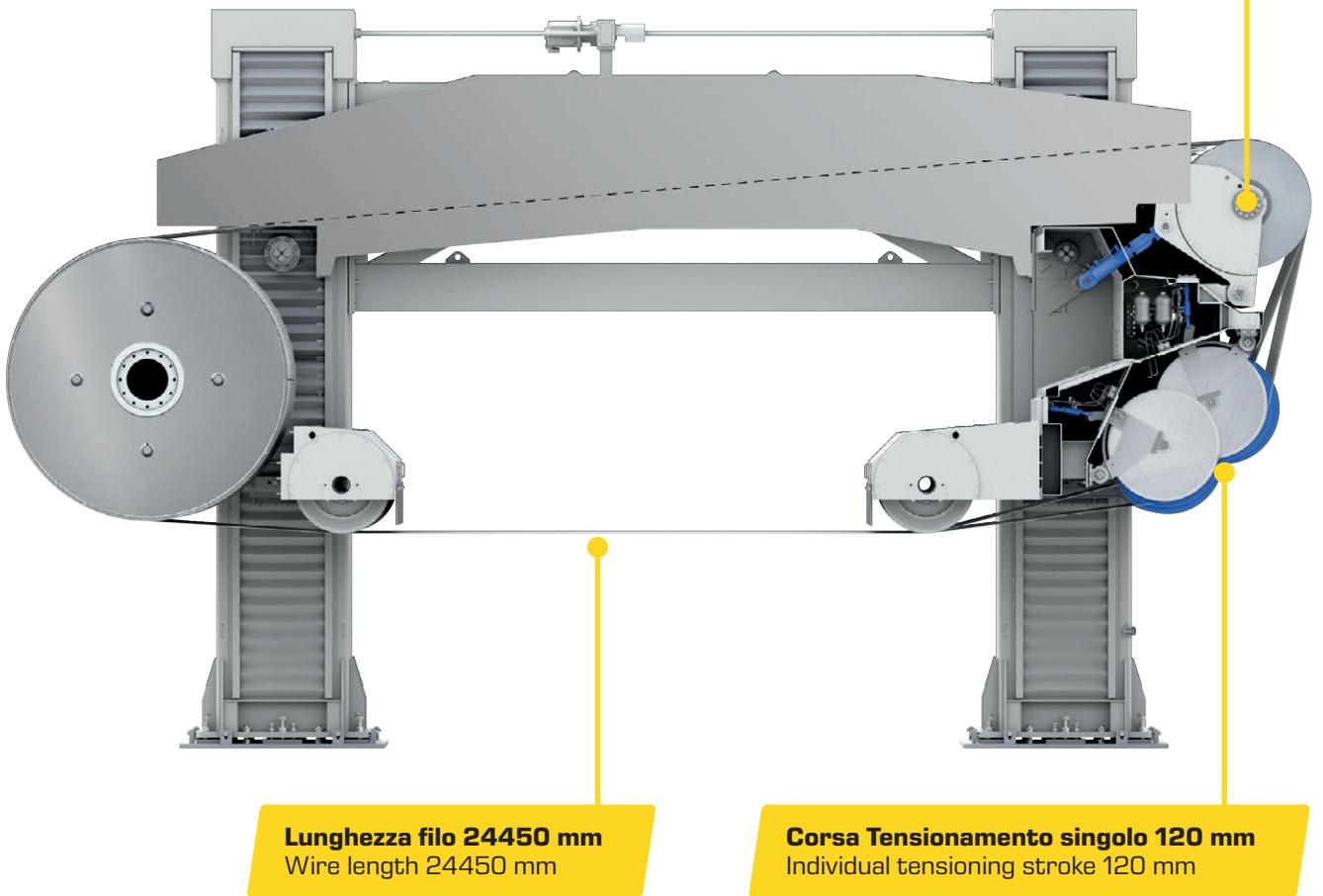

**Lunghezza filo 24450 mm**  
Wire length 24450 mm

**Corsa Tensionamento singolo 120 mm**  
Individual tensioning stroke 120 mm

**IT** I vantaggi del gruppo di tensionamento Pedrini:

- Corsa del gruppo tensionamento Master di 200 mm per facilitare il montaggio, lo smontaggio e il riposizionamento dei fili.
- Corsa delle ruote singole di tensionamento 120 mm.
- Rotazione delle piastre di tensionamento su cuscinetti in assenza di attrito.
- Distribuzione uniforme e precisa della tensione, su ogni filo diamantato, preservandone l'integrità.
- Basso costo di manutenzione.

**EN** The advantages of Pedrini tensioning unit:

- 200 mm Master tensioning group stroke for easy wire setting, removal and repositioning.
- 120 mm stroke of each tensioning wheel.
- Tensioning plates rotation on bearings without friction.
- Uniform and accurate tension distribution on each diamond wire preserving its integrity.
- Low maintenance costs.

## TENSIONAMENTO MASTER MASTER TENSIONING

**IT** Il gruppo per tensionamento Master, montato nella parte superiore della macchina, è composto da un insieme di ruote indipendenti con diametro 1050 mm, ed è azionato da due pistoni idraulici laterali e si muove incernierato su due perni.

Il Master permette di effettuare il primo **pre-tensionamento dei fili diamantati** in maniera uniforme.

**EN** The Master tensioning unit mounted on the top of the machine consists of a set of independent wheels with a diameter of 1050 mm. It is activated by two lateral hydraulic pistons and moves hinged on two pivots.

The Master enables the initial and uniform **pre-tensioning of the diamond wires**.

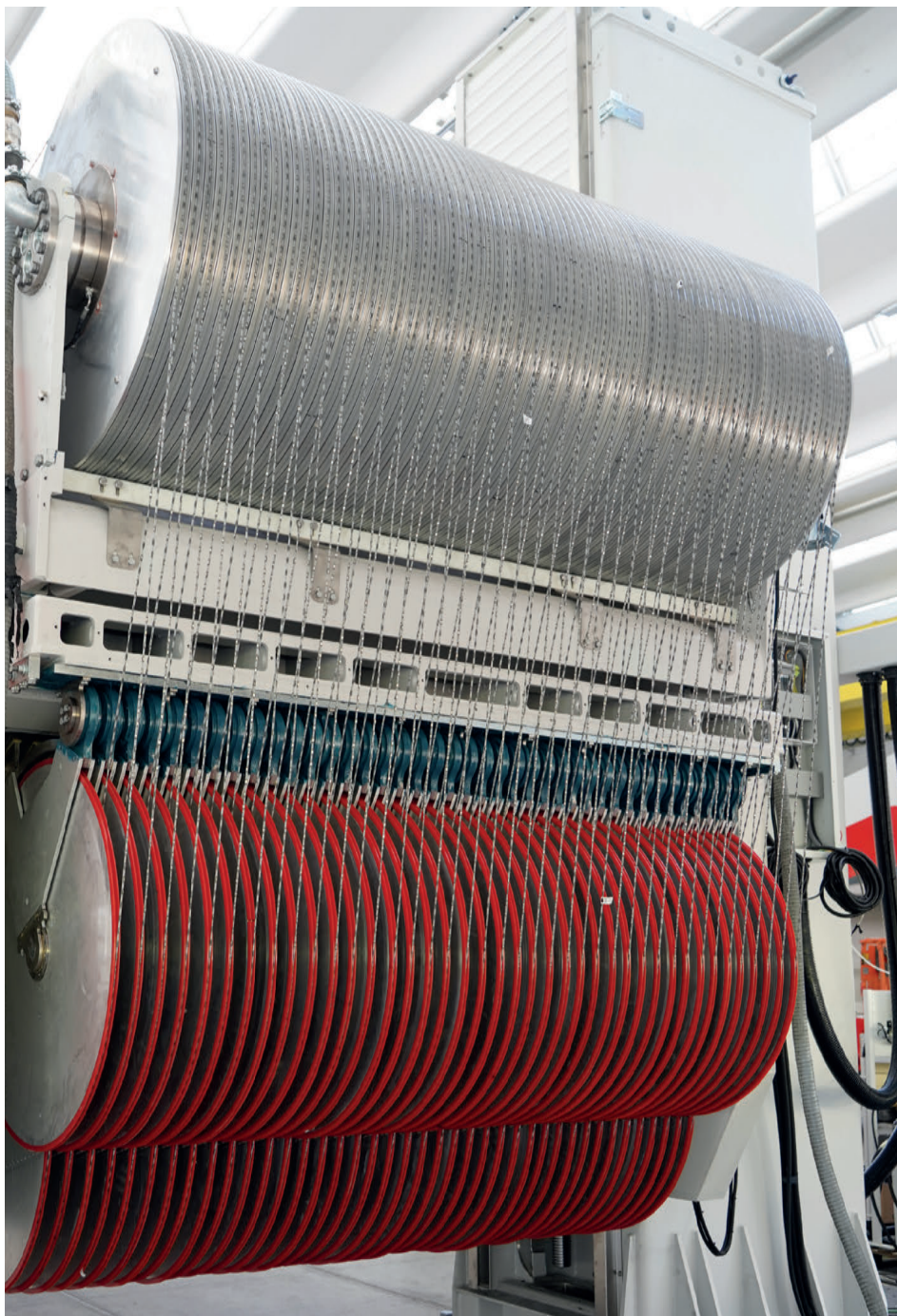

# TENSIONAMENTO SINGOLO

## INDIVIDUAL TENSIONING

**IT** Il tensionamento di ogni filo avviene grazie a ruote azionate da singoli pistoni idraulici che mantengono costante la tensione programmata di ogni filo.

I pistoni idraulici sono riparati dall'acqua con apposite pareti metalliche di protezione.

Ogni ruota, costruita in una particolare lega di alluminio, è fissata a una piastra incernierata su un perno.

Ogni ruota è dotata di un **perno di rotazione, brevettato da Pedrini**, di facile ispezione e manutenzione.

**EN** The tensioning of each wire is carried out by wheels driven by individual hydraulic pistons which keep the programmed tension of each wire constant.

The hydraulic pistons are protected from water by special metal shielding walls.

Each wheel, made of a special aluminium alloy, is fixed to a plate hinged on a pivot.

Each wheel is equipped with a **rotation pivot, patented by Pedrini**, easy to be inspected and maintained.

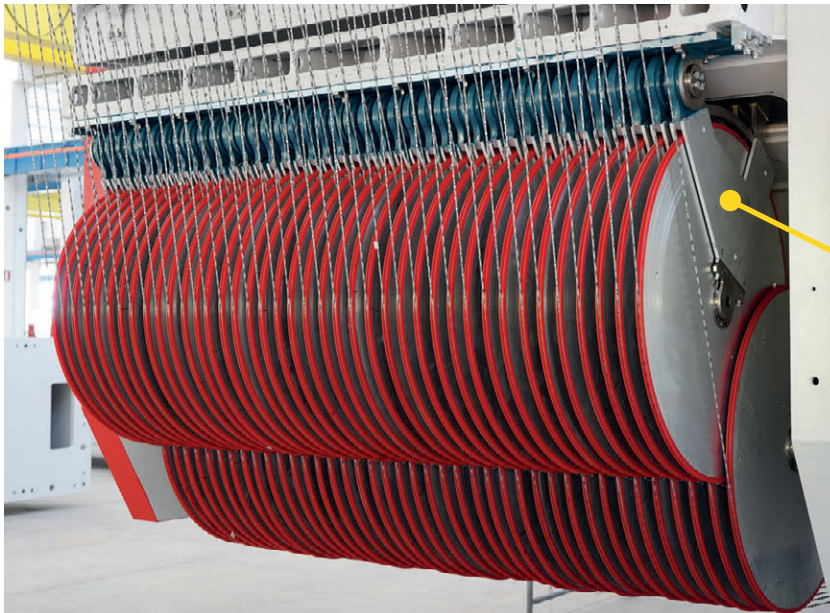

**PATENTED**



**Camera di protezione dei pistoni di tensionamento singolo per ripararli dall'acqua**

Protection area to shield single tensioning pistons from water

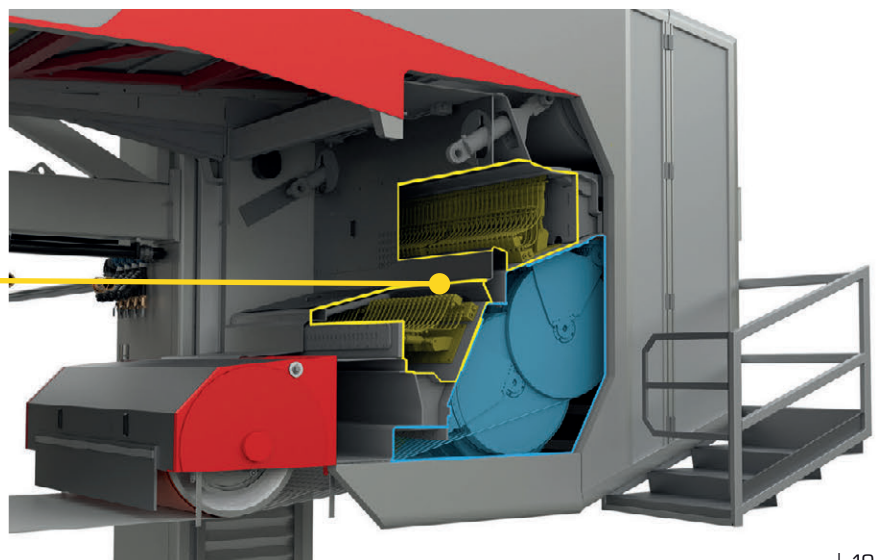



## RULLI GUIDAFILO WIRE-GUIDE ROLLERS

**IT** La posizione dei due rulli guidafile definisce l'area utile di taglio in lunghezza e determina lo spessore delle lastre da ottenere.

Esclusiva Pedrini sono i **rulli guidafile da 800 mm di diametro**, costituiti da moduli assemblati su un unico corpo rotante, che consentono la sostituzione parziale in caso di usura o danni accidentali.

Il rivestimento è realizzato in gomma speciale, dotata di scanalature profilate con passo predefinito in base al diametro del filo utilizzato.

È possibile scegliere tra due diverse soluzioni di rivestimento:

- Gomma vulcanizzata, applicata direttamente su ciascun modulo.
- Cinghie ad incastro, montate su apposite guide integrate nella struttura del modulo.

**IT** The position of the two wire-guide rollers defines the useful cutting length area and determines the thickness of the slabs to be produced.

Exclusively for Pedrini, the **wire-guide rollers with an 800 mm diameter** are made up of modules assembled on a single rotating body, allowing partial replacement in the event of wear or accidental damage.

The coating is made of special rubber, featuring profiled grooves with predefined pitch based on the diameter of the wire used.

It is possible to choose between two different coating solutions:

- Vulcanized rubber, applied directly to each module.
- Interlocking belts, mounted on dedicated guides integrated into the module structure.

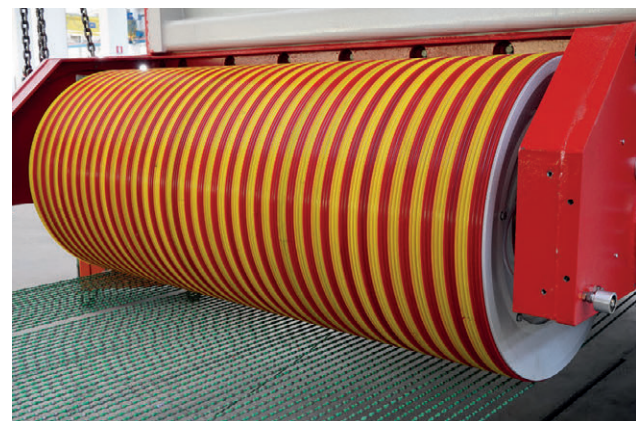
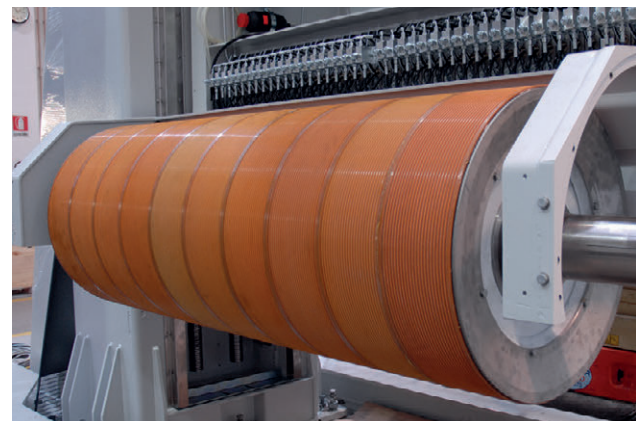
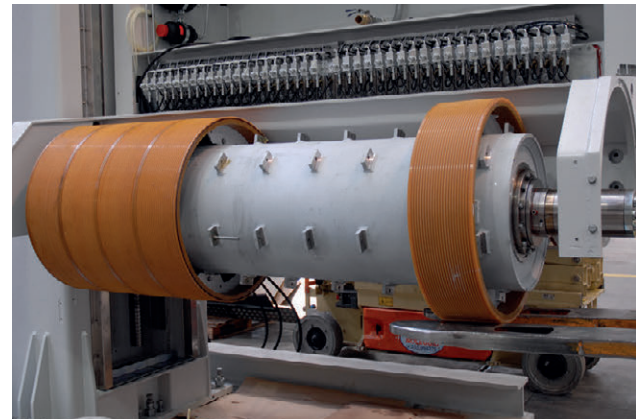

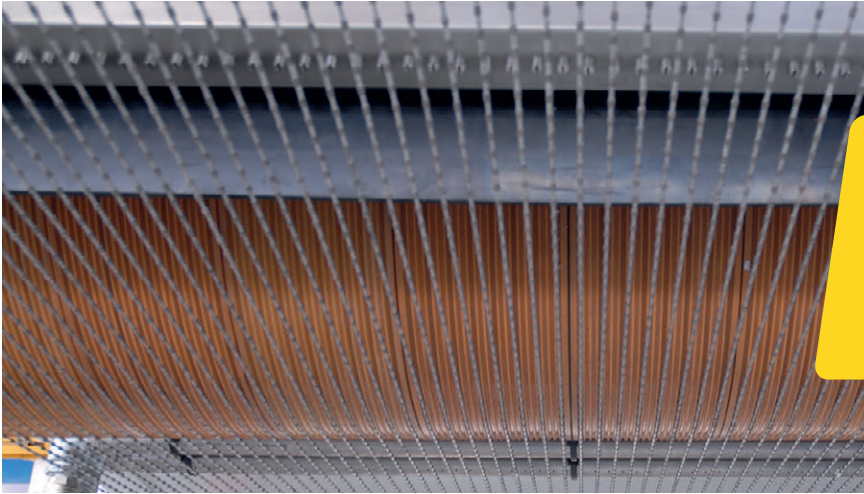

**Dettaglio rullo guidafilo  
attrezzato con i fili per  
tagliare un blocco singolo**

Detail of wire-guide roller  
equipped with wires to cut  
a single block

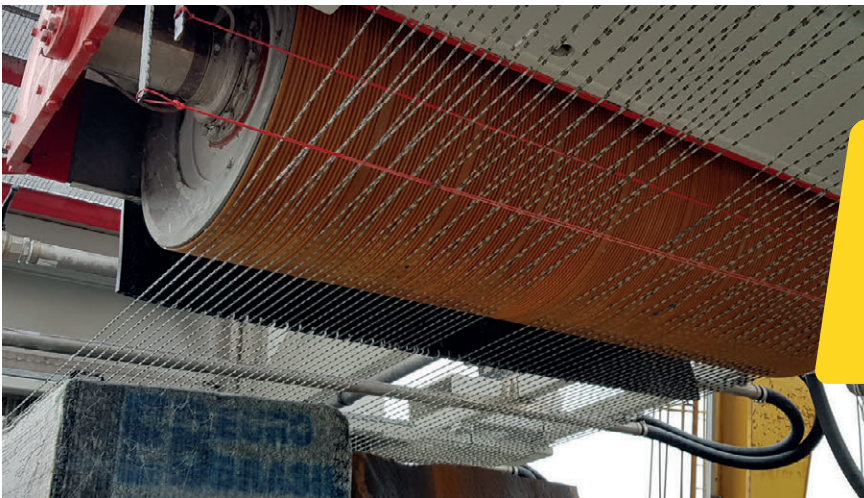

**Dettaglio rullo guidafilo  
attrezzato con i fili per  
tagliare due blocchi affiancati**

Detail of wire-guide roller  
equipped with wires to cut  
two blocks placed side by side

**IT** Pedrini ha brevettato un particolare sistema a **pettine regolabile**, posizionato all'uscita del taglio, che impedisce il trascinarsi accidentale di eventuali residui di materiale.

**EN** Pedrini patented a special adjustable **comb-shaped system**, positioned at the exit of the cut, that prevents the accidental dragging of possible stone waste.

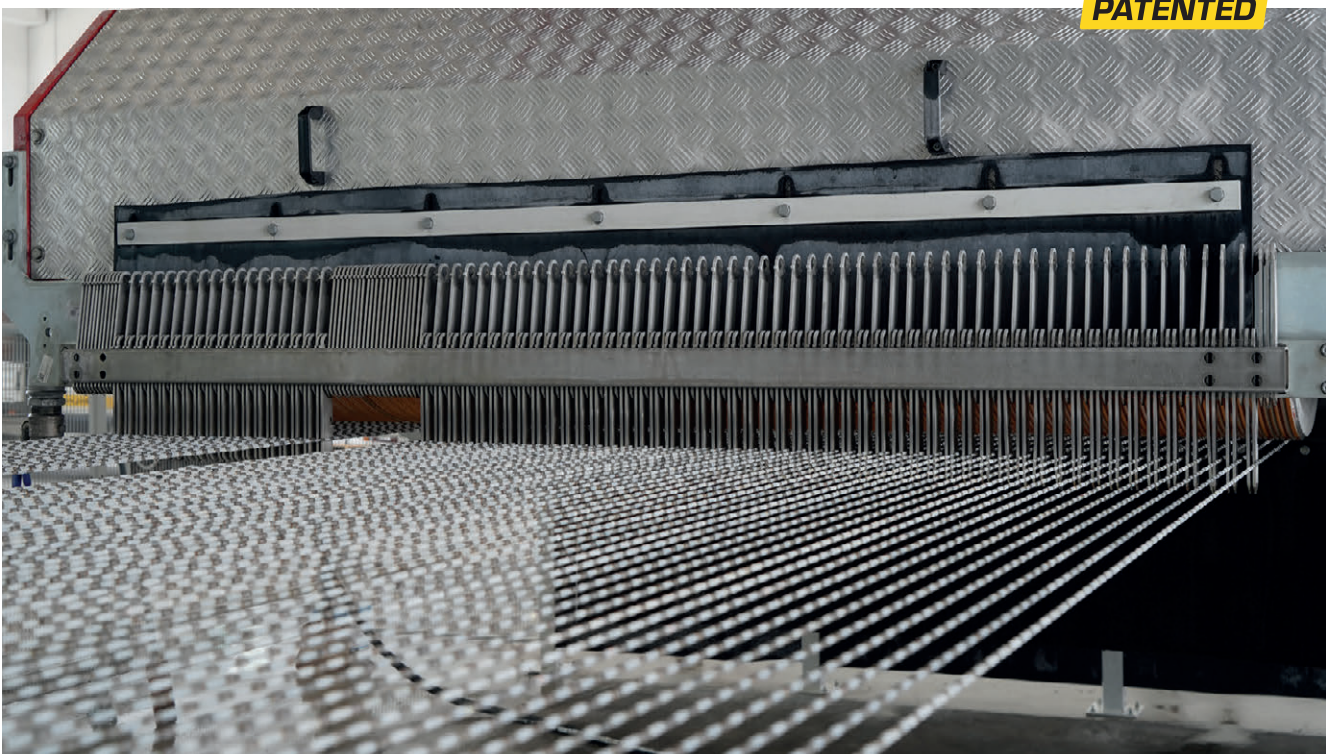

## LUBRIFICAZIONE E LAVAGGIO DEI FILI WIRE LUBRICATION AND WASHING

**IT** La multifilo GS240 è equipaggiata con un sistema brevettato da Pedrini per la lubrificazione ad acqua dei fili diamantati nella zona di taglio.

Il particolare sistema consiste nel lavaggio dei fili con acqua in pressione all'uscita dal taglio garantendo:

- aumento della durata e dell'efficienza del filo diamantato
- riduzione delle incrostazioni sulla parte interna della macchina
- riduzione dell'usura delle coperture del volano.

**EN** GS240 multiwire machine is equipped with a system patented by Pedrini for water lubrication of the diamond wires in the cutting area.

This particular system consists of washing of wires with pressurised water at the exit of the cut, ensuring:

- the increase of the diamond wire life and efficiency
- the reduction in fouling on the inside of the machine
- the reduction in wear of the flywheel covers.

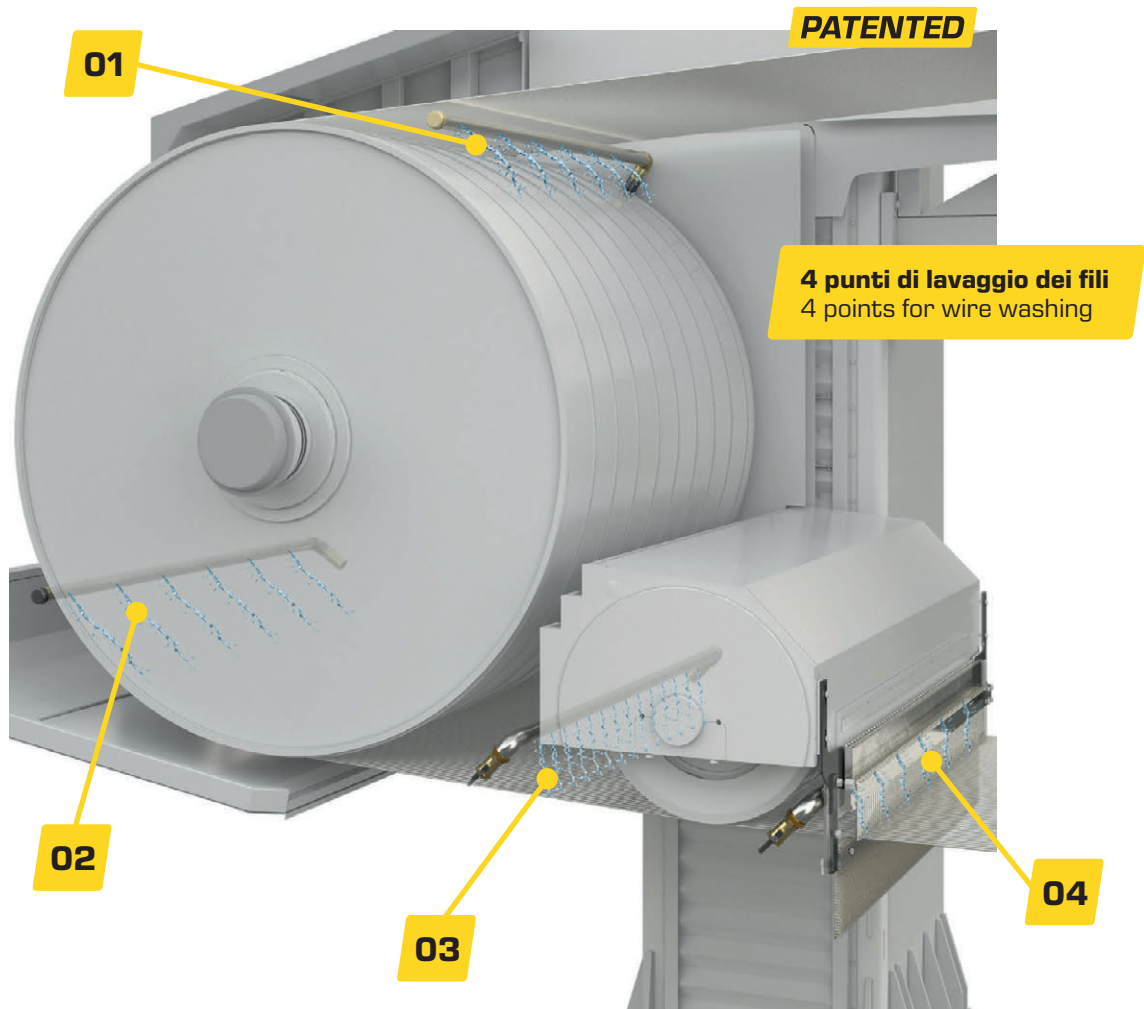



## ZEPATURA AUTOMATICA AUTOMATIC WEDGING

**IT** Il sistema di zeppatura permette di mantenere distanziate le lastre senza arrestare la macchina durante il ciclo di taglio.

Il gruppo è composto da una serie di separatori inseriti in corrispondenza dei tagli prodotti dai fili e può essere utilizzato in due modalità:

- **Automatica:** il braccio porta zeppe si abbassa automaticamente dopo un tempo/cala programmato dall'inizio del taglio. Qualora ci fossero anomalie nell'inserimento delle zeppe, la macchina si arresta autonomamente.
- **Semi-automatica:** l'operatore deve posizionare il braccio di zeppatura comandando manualmente la discesa mediante appositi selettori.

**EN** The wedging system allows to keep slabs at a certain distance without stopping the machine during the cutting cycle.

The unit is composed of a series of spacers positioned in correspondence with the cut made by wires and can be used in two operating ways:

- **Automatic mode:** the wedge-holding arm automatically lowers after a programmed time/downfeed from the start of cutting. The machine stops automatically in case of irregularities when inserting the wedges.
- **Semiautomatic mode:** the operator positions the wedge arm and manually controls the descent using special selectors.



## CARTERATURE INNOVATIVE E BARRIERE DI SICUREZZA SMART COVERS AND SAFETY GUARDS

**IT** Il design ergonomico delle carterature di GS240, realizzate interamente in **acciaio inox**, consente di **proteggere le parti in movimento** e di contenere l'acqua usata durante il taglio convogliandola verso le zone di scarico.

Due ampie porte permettono il facile accesso dell'operatore durante il montaggio e smontaggio dei fili diamantati.

Apposite scalette sono state installate per facilitare l'accesso quando la macchina è in posizione bassa e si opera il cambio fili.

La multifilo può essere fornita di barriere di sicurezza, conforme alle normative CE, per delimitare e proteggere l'area operativa.

**EN** The ergonomic design of GS240 covers, made entirely of **stainless steel**, **protects moving parts** and holds the water used during cutting by channelling it to the discharge areas.

Two large doors allow easy access for the operator during setting and removal of the diamond wires.

Special ladders have been installed to facilitate access when the machine is in a low position during wire change operations.

The multiwire machine can be equipped with safety guards, compliant with CE regulations, to delimit and protect the operating area.





## Carrelli portabloccchi Block carrier trolley



## CARRELLI PORTABLOCCHI BLOCK CARRIER TROLLEY

**IT** I carrelli porta-blocchi per i differenti modelli di GS240 sono disponibili in due misure scelte a seconda della dimensione dei blocchi da tagliare.

- **GS305-L220**, larghezza utile per carico blocchi 2200mm.
- **GS305-L250**, larghezza utile per carico blocchi 2500mm.

I carrelli si muovono lungo binari perpendicolari ai fili diamantati (entrata frontale).

È disponibile l'opzione di disporre i binari parallelamente ai fili diamantati (entrata laterale).

A richiesta possono essere costruiti carrelli frontali speciali con uno spazio maggiore per il carico blocchi.

Un avvolgicavo per la gestione del carrello direttamente dal quadro elettrico di comando è disponibile con diverse lunghezze a seconda della necessità.

Il trasbordatore, in versione singolo o doppio, è disponibile per la movimentazione simultanea di più carrelli a seconda delle esigenze.

**EN** Block carrier trolleys for the different GS240 models are available in two sizes depending on the blocks dimensions to be cut.

- **GS305-L220**, useful width for block loading 2200mm.
- **GS305-L250**, useful width for block loading 2500mm.

Trolleys move along tracks perpendicular to the diamond wires (front entry).

An option is available to arrange tracks parallel to the diamond wires (side entry).

On request, special frontal trolleys with a larger block loading space can be manufactured.

A cable winding unit for operating the trolley directly from the electrical board is available with different lengths as necessary.

The transfer unit, available in single or double version, is designed for the simultaneous handling of multiple trolleys, depending on operational requirements.

**Entrata carrello frontale**  
Trolley front entry



**Entrata carrello laterale**  
Trolley side entry



## Pannello di controllo e quadro elettrico

Control Panel and electrical board

# PANNELLO DI CONTROLLO E QUADRO ELETTRICO

## CONTROL PANEL AND ELECTRICAL BOARD

**IT** Il programma di gestione della GS240 controlla tutte le funzioni della macchina e permette una **registrazione dei dati di produzione e di funzionamento**. I parametri del ciclo di taglio sono programmabili e visibili mediante PLC e interfaccia grafica touch-screen a colori (HMI).

### Programmi del ciclo di taglio:

- Inserimento dati e dimensioni del blocco.
- Gestione della velocità di cala e della velocità periferica del filo.
- Impostazioni per inizio taglio progressivo con un aumento automatico della velocità fino al raggiungimento della quota programmata.
- Impostazione quota di inserimento della zeppatura automatica.
- Stato di tensione e assorbimento in ampere dei singoli fili.
- Impostazioni per il fine taglio e uscita fili.
- Tempistiche di ciclo previste.

### Sicurezze ed emergenze:

- In caso di superamento delle soglie programmate la macchina si arresta segnalando l'anomalia sul display.
- I dati di produzione ed i segnali di allarme sono registrati in archivi dedicati.
- Un ciclo di arresto è attivato automaticamente in caso di particolari anomalie o di interruzione dell'alimentazione idrica.
- Controllo dello stato di usura delle chiocciole e delle viti per il movimento verticale.
- Spostamento del carrello porta blocchi azionabile solo a macchina ferma.



**EN** GS240 management program controls all machine functions and allows **production and operating data to be recorded**. The cutting cycle parameters are programmable and visible by means of a PLC and a colour touch-screen interface (HMI).

### Cutting cycle programs:

- Data entry and block dimensions.
- Management of cutting speed and wire peripheral speed.
- Settings for progressive cutting start with automatic speed increase until the programmed quota is reached.
- Setting of quota for automatic wedging insertion.
- Wire tensioning status and absorption in amperes for each wire.
- Settings for end of cut and wire exit.
- Programmed cycle times.

### Safety and emergency:

- If the programmed thresholds are exceeded, the machine automatically stops, indicating the anomaly on the display.
- Production data and alarm signals are recorded in dedicated archives.
- A stop cycle is automatically activated in case of particular anomalies or water supply interruption.
- Control of the wear status of the lead nuts and screws operating the vertical movement.
- Movement of the block carrier trolley that can only be operated when the machine is stopped.

**IT** Il quadro elettrico principale e la centralina idraulica sono posizionati separatamente in prossimità della macchina e devono essere protetti in una cabina chiusa e climatizzata.

All'interno del quadro elettrico sono contenuti tutti i comandi e le strumentazioni elettriche ed elettroniche, tra cui l'inverter di grandi dimensioni per l'azionamento del motore principale che permette di gestire e di regolare la velocità di taglio.

Una pulsantiera remota permette le varie movimentazioni manuali a bordo macchina.

**EN** The main electrical board and the hydraulic control unit are located separately near the machine and must be protected in a closed, air-conditioned cabin.

The electrical board contains all the electrical and electronic controls and equipment, including the large inverter for the main motor driving, which controls and regulates the wires cutting speed.

A remote keypad allows the various manual movements directly at the machine.



## TELESERVICE

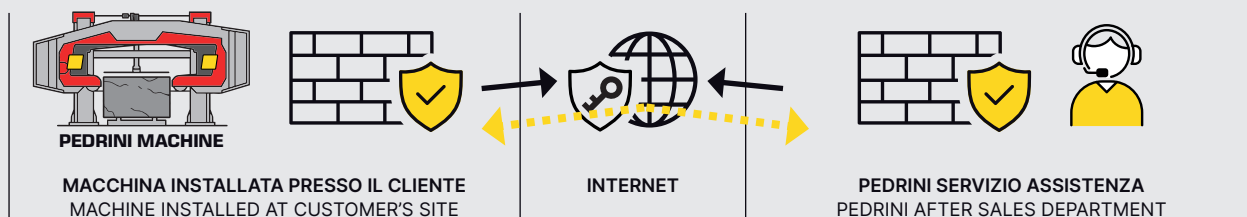

**IT** La macchina può essere connessa al sistema Teleservice Pedrini affinché il nostro servizio assistenza possa eseguire da remoto gli interventi di monitoraggio, diagnostica ed assistenza. Il Teleservice utilizza protocolli di connessione sicuri e criptati in rispetto delle normative in tema di cybersecurity.

**EN** The machine can be connected to the Pedrini Teleservice system, allowing our service team to perform remote monitoring, diagnostics, and support activities. Teleservice uses secure, encrypted connection protocols in compliance with cybersecurity regulations.

## INDUSTRY 4.0

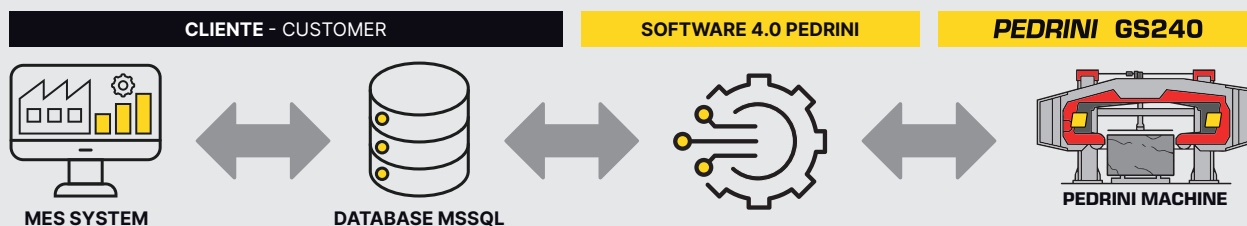

**IT** Pedrini fornisce su richiesta il software 4.0 per integrare ed interconnettere il macchinario con i sistemi di supervisione MES del cliente (Manufacturing Execution System).

**EN** Pedrini can supply, upon request, the 4.0 software to integrate and interconnect the machine with the customer's MES supervision systems (Manufacturing Execution System).

## Configurazione e dati tecnici

Set up and technical data

# Granito - Granite

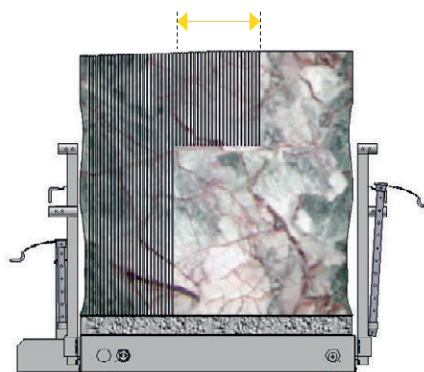

Ø 4,3 |↔| 591 mm

Ø 4,3 |↔| 612 mm

Ø 5,3 |↔| 626 mm

Ø 6,3 |↔| 648 mm

Ø 7,3 |↔| 670 mm

### GS305 - L220

Carrello portabloccchi  
Block carrier trolley

## GS240-GF24

Dati Tecnici Technical Data	UM	P85 Ø 4,3	P88 Ø 4,3	P90 Ø 5,3	P93 Ø 6,3	P96 Ø 7,3
<b>Lunghezza massima di taglio</b> Max. cutting length	mm	3600	3600	3600	3600	3600
<b>Altezza massima di taglio</b> Max. cutting height	mm	2200	2200	2200	2200	2200
<b>Spessore nominale lastre</b> Slabs nominal thickness	cm	2	2 ÷ 3	2 ÷ 3	2 ÷ 3	2 ÷ 3
<b>Passo gole guidafile</b> Pitch of wire guide grooves	mm	8,5	8,8	9,0	9,3	9,6
<b>Massimo numero di fili diamantati (per spessore lastra base 2 cm)</b> Max number of diamond wires (standard slab thickness 2 cm)	nr	<b>24</b>	<b>24</b>	<b>24</b>	<b>24</b>	<b>24</b>
<b>Larghezza gruppo fili</b> Wires set width	mm	591	612	626	648	670
<b>Diametro perla diamantata</b> Diamond bead diameter	mm	4,3	4,3	5,3	6,3	7,3
<b>Lunghezza del filo diamantato</b> Diamond wire length	mm	24450	24450	24450	24450	24450
<b>Tensione massima su singolo filo diamantato</b> Max. individual diamond wire tension	kg	140	140	170	210	250
<b>Velocità fili diamantati</b> Diamond wires speed	m/s	20 ÷ 35	20 ÷ 35	20 ÷ 35	20 ÷ 35	20 ÷ 35
<b>Potenza motore principale</b> Main motor power	kW	110	110	110	110	110
<b>Potenza elettrica installata</b> Installed electrical power	kW	125	125	125	125	125
<b>Acqua di raffreddamento (pressione richiesta min. 3,5 bar)</b> Cooling water (minimum required pressure 3,5 bar)	l/min	800	800	800	800	800
<b>Aria compressa (pressione minima 6 bar)</b> Compressed air (minimum pressure 6 bar)	Nl/min	50	50	50	50	50
<b>Lunghezza macchina (L)</b> Machine length (L)	mm	11900	11900	11900	11900	11900
<b>Altezza macchina (H)</b> Machine height (H)	mm	6900	6900	6900	6900	6900
<b>Massa approssimativa</b> Approximate mass	kg	30000	30000	30000	30000	30000

# Granito - Granite

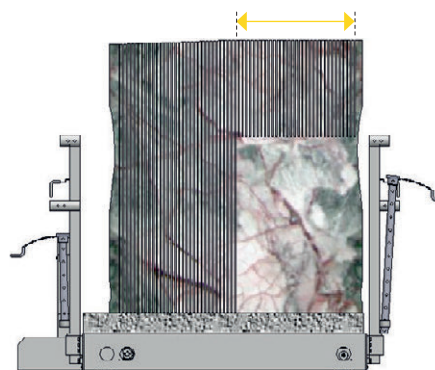

Ø 4,3 |↔| 795 mm

Ø 4,3 |↔| 823 mm

Ø 5,3 |↔| 842 mm

Ø 6,3 |↔| 871 mm

Ø 7,3 |↔| 900 mm

## GS305 - L220

Carrello portabloccchi  
Block carrier trolley

## GS240-GF32

Dati Tecnici Technical Data	UM	P85 Ø 4,3	P88 Ø 4,3	P90 Ø 5,3	P93 Ø 6,3	P96 Ø 7,3
<b>Lunghezza massima di taglio</b> Max. cutting length	mm	3600	3600	3600	3600	3600
<b>Altezza massima di taglio</b> Max. cutting height	mm	2200	2200	2200	2200	2200
<b>Spessore nominale lastre</b> Slabs nominal thickness	cm	2	2 ÷ 3	2 ÷ 3	2 ÷ 3	2 ÷ 3
<b>Passo gole guidafile</b> Pitch of wire guide grooves	mm	8,5	8,8	9,0	9,3	9,6
<b>Massimo numero di fili diamantati (per spessore lastra base 2 cm)</b> Max number of diamond wires (standard slab thickness 2 cm)	nr	<b>32</b>	<b>32</b>	<b>32</b>	<b>32</b>	<b>32</b>
<b>Larghezza gruppo fili</b> Wires set width	mm	795	823	842	871	900
<b>Diametro perla diamantata</b> Diamond bead diameter	mm	4,3	4,3	5,3	6,3	7,3
<b>Lunghezza del filo diamantato</b> Diamond wire length	mm	24450	24450	24450	24450	24450
<b>Tensione massima su singolo filo diamantato</b> Max. individual diamond wire tension	kg	140	140	170	210	250
<b>Velocità fili diamantati</b> Diamond wires speed	m/s	20 ÷ 35	20 ÷ 35	20 ÷ 35	20 ÷ 35	20 ÷ 35
<b>Potenza motore principale</b> Main motor power	kW	110	110	110	132	132
<b>Potenza elettrica installata</b> Installed electrical power	kW	125	125	125	150	150
<b>Acqua di raffreddamento (pressione richiesta min. 3,5 bar)</b> Cooling water (minimum required pressure 3,5 bar)	l/min	1100	1100	1100	1100	1100
<b>Aria compressa (pressione minima 6 bar)</b> Compressed air (minimum pressure 6 bar)	NI/min	50	50	50	50	50
<b>Lunghezza macchina (L)</b> Machine length (L)	mm	11900	11900	11900	11900	11900
<b>Altezza macchina (H)</b> Machine height (H)	mm	6900	6900	6900	6900	6900
<b>Massa approssimativa</b> Approximate mass	kg	38000	38000	38000	38000	38000

## Configurazione e dati tecnici

Set up and technical data

# Granito - Granite

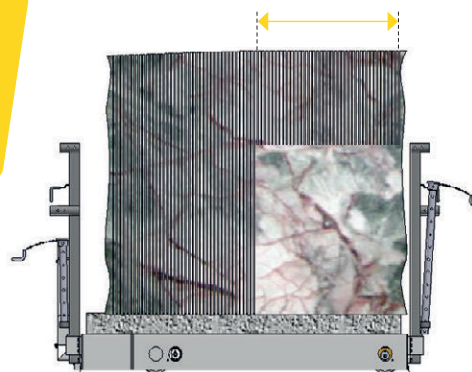

Ø 4,3 |↔| 999 mm

Ø 4,3 |↔| 1034 mm

Ø 5,3 |↔| 1058 mm

Ø 6,3 |↔| 1094 mm

Ø 7,3 |↔| 1131 mm

### GS305 - L250

Carrello portablocchi  
Block carrier trolley

## GS240-GF40

Dati Tecnici Technical Data	UM	P85 Ø 4,3	P88 Ø 4,3	P90 Ø 5,3	P93 Ø 6,3	P96 Ø 7,3
<b>Lunghezza massima di taglio</b> Max. cutting length	mm	3600	3600	3600	3600	3600
<b>Altezza massima di taglio</b> Max. cutting height	mm	2200	2200	2200	2200	2200
<b>Spessore nominale lastre</b> Slabs nominal thickness	cm	2	2 ÷ 3	2 ÷ 3	2 ÷ 3	2 ÷ 3
<b>Passo gole guidafile</b> Pitch of wire guide grooves	mm	8,5	8,8	9,0	9,3	9,6
<b>Massimo numero di fili diamantati (per spessore lastra base 2 cm)</b> Max number of diamond wires (standard slab thickness 2 cm)	nr	<b>40</b>	<b>40</b>	<b>40</b>	<b>40</b>	<b>40</b>
<b>Larghezza gruppo fili</b> Wires set width	mm	999	1034	1058	1094	1131
<b>Diametro perla diamantata</b> Diamond bead diameter	mm	4,3	4,3	5,3	6,3	7,3
<b>Lunghezza del filo diamantato</b> Diamond wire length	mm	24450	24450	24450	24450	24450
<b>Tensione massima su singolo filo diamantato</b> Max. individual diamond wire tension	kg	140	140	170	210	250
<b>Velocità fili diamantati</b> Diamond wires speed	m/s	20 ÷ 35	20 ÷ 35	20 ÷ 35	20 ÷ 35	20 ÷ 35
<b>Potenza motore principale</b> Main motor power	kW	132	132	132	160	160
<b>Potenza elettrica installata</b> Installed electrical power	kW	150	150	150	175	175
<b>Acqua di raffreddamento (pressione richiesta min. 3,5 bar)</b> Cooling water (minimum required pressure 3,5 bar)	l/min	1400	1400	1400	1400	1400
<b>Aria compressa (pressione minima 6 bar)</b> Compressed air (minimum pressure 6 bar)	Nl/min	50	50	50	50	50
<b>Lunghezza macchina (L)</b> Machine length (L)	mm	11900	11900	11900	11900	11900
<b>Altezza macchina (H)</b> Machine height (H)	mm	6900	6900	6900	6900	6900
<b>Massa approssimativa</b> Approximate mass	kg	40000	40000	40000	40000	40000

# Granito - Granite

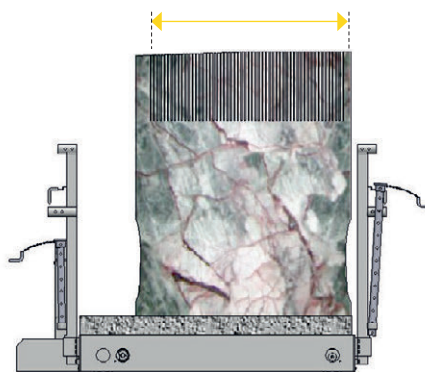

Ø 4,3 ↔ 1203 mm

Ø 4,3 ↔ 1245 mm

Ø 5,3 ↔ 1274 mm

Ø 6,3 ↔ 1318 mm

Ø 7,3 ↔ 1361 mm

## GS305 - L220

Carrello portablocchi  
Block carrier trolley

## GS240-GF48

Dati Tecnici Technical Data	UM	P85 Ø 4,3	P88 Ø 4,3	P90 Ø 5,3	P93 Ø 6,3	P96 Ø 7,3
<b>Lunghezza massima di taglio</b> Max. cutting length	mm	3600	3600	3600	3600	3600
<b>Altezza massima di taglio</b> Max. cutting height	mm	2200	2200	2200	2200	2200
<b>Spessore nominale lastre</b> Slabs nominal thickness	cm	2	2 ÷ 3	2 ÷ 3	2 ÷ 3	2 ÷ 3
<b>Passo gole guidafile</b> Pitch of wire guide grooves	mm	8,5	8,8	9,0	9,3	9,6
<b>Massimo numero di fili diamantati</b> (per spessore lastra base 2 cm) Max number of diamond wires (standard slab thickness 2 cm)	nr	<b>48</b>	<b>48</b>	<b>48</b>	<b>48</b>	<b>48</b>
<b>Larghezza gruppo fili</b> Wires set width	mm	1203	1245	1274	1318	1361
<b>Diametro perla diamantata</b> Diamond bead diameter	mm	4,3	4,3	5,3	6,3	7,3
<b>Lunghezza del filo diamantato</b> Diamond wire length	mm	24450	24450	24450	24450	24450
<b>Tensione massima su singolo filo diamantato</b> Max. individual diamond wire tension	kg	140	140	170	210	250
<b>Velocità fili diamantati</b> Diamond wires speed	m/s	20 ÷ 35	20 ÷ 35	20 ÷ 35	20 ÷ 35	20 ÷ 35
<b>Potenza motore principale</b> Main motor power	kW	132	132	160	160	200
<b>Potenza elettrica installata</b> Installed electrical power	kW	150	150	175	175	215
<b>Acqua di raffreddamento</b> (pressione richiesta min. 3,5 bar) Cooling water (minimum required pressure 3,5 bar)	l/min	1600	1600	1600	1600	1600
<b>Aria compressa (pressione minima 6 bar)</b> Compressed air (minimum pressure 6 bar)	NI/min	50	50	50	50	50
<b>Lunghezza macchina (L)</b> Machine length (L)	mm	11900	11900	11900	11900	11900
<b>Altezza macchina (H)</b> Machine height (H)	mm	6900	6900	6900	6900	6900
<b>Massa approssimativa</b> Approximate mass	kg	47000	47000	47000	47000	47000

## Configurazione e dati tecnici

Set up and technical data

# Granito - Granite

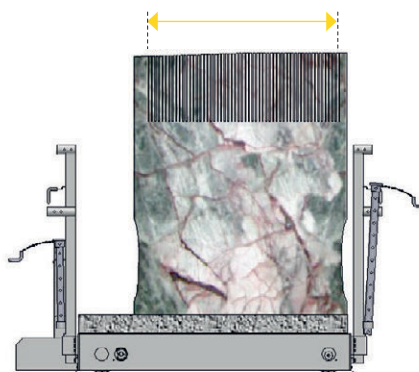

Ø 4,3 |↔| 1407 mm

Ø 4,3 |↔| 1456 mm

Ø 5,3 |↔| 1490 mm

Ø 6,3 |↔| 1541 mm

Ø 7,3 |↔| 1591 mm

### GS305 - L220

Carrello portablocchi  
Block carrier trolley

## GS240-GF56

Dati Tecnici Technical Data	UM	P85 Ø 4,3	P88 Ø 4,3	P90 Ø 5,3	P93 Ø 6,3	P96 Ø 7,3
<b>Lunghezza massima di taglio</b> Max. cutting length	mm	3600	3600	3600	3600	3600
<b>Altezza massima di taglio</b> Max. cutting height	mm	2200	2200	2200	2200	2200
<b>Spessore nominale lastre</b> Slabs nominal thickness	cm	2	2 ÷ 3	2 ÷ 3	2 ÷ 3	2 ÷ 3
<b>Passo gole guidafile</b> Pitch of wire guide grooves	mm	8,5	8,8	9,0	9,3	9,6
<b>Massimo numero di fili diamantati (per spessore lastra base 2 cm)</b> Max number of diamond wires (standard slab thickness 2 cm)	nr	<b>56</b>	<b>56</b>	<b>56</b>	<b>56</b>	<b>56</b>
<b>Larghezza gruppo fili</b> Wires set width	mm	1407	1456	1490	1541	1591
<b>Diametro perla diamantata</b> Diamond bead diameter	mm	4,3	4,3	5,3	6,3	7,3
<b>Lunghezza del filo diamantato</b> Diamond wire length	mm	24450	24450	24450	24450	24450
<b>Tensione massima su singolo filo diamantato</b> Max. individual diamond wire tension	kg	140	140	170	210	250
<b>Velocità fili diamantati</b> Diamond wires speed	m/s	20 ÷ 35	20 ÷ 35	20 ÷ 35	20 ÷ 35	20 ÷ 35
<b>Potenza motore principale</b> Main motor power	kW	160	160	200	200	250
<b>Potenza elettrica installata</b> Installed electrical power	kW	175	175	215	215	265
<b>Acqua di raffreddamento (pressione richiesta min. 3,5 bar)</b> Cooling water (minimum required pressure 3,5 bar)	l/min	1800	1800	1800	1800	1800
<b>Aria compressa (pressione minima 6 bar)</b> Compressed air (minimum pressure 6 bar)	Nl/min	50	50	50	50	50
<b>Lunghezza macchina (L)</b> Machine length (L)	mm	11900	11900	11900	11900	11900
<b>Altezza macchina (H)</b> Machine height (H)	mm	6900	6900	6900	6900	6900
<b>Massa approssimativa</b> Approximate mass	kg	50000	50000	50000	50000	50000

# Granito - Granite

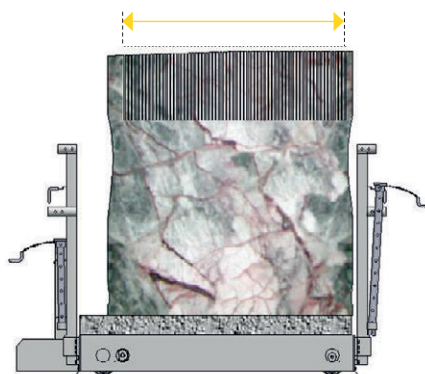

Ø 4,3	↔	1611 mm
Ø 4,3	↔	1667 mm
Ø 5,3	↔	1706 mm
Ø 6,3	↔	1764 mm
Ø 7,3	↔	1822 mm

## GS305 - L220

Carrello portablocchi  
Block carrier trolley

## GS240-GF64

Dati Tecnici Technical Data	UM	P85 Ø 4,3	P88 Ø 4,3	P90 Ø 5,3	P93 Ø 6,3	P96 Ø 7,3
<b>Lunghezza massima di taglio</b> Max. cutting length	mm	3600	3600	3600	3600	3600
<b>Altezza massima di taglio</b> Max. cutting height	mm	2200	2200	2200	2200	2200
<b>Spessore nominale lastre</b> Slabs nominal thickness	cm	2	2 ÷ 3	2 ÷ 3	2 ÷ 3	2 ÷ 3
<b>Passo gole guidafile</b> Pitch of wire guide grooves	mm	8,5	8,8	9,0	9,3	9,6
<b>Massimo numero di fili diamantati</b> (per spessore lastra base 2 cm) Max number of diamond wires (standard slab thickness 2 cm)	nr	<b>64</b>	<b>64</b>	<b>64</b>	<b>64</b>	<b>64</b>
<b>Larghezza gruppo fili</b> Wires set width	mm	1611	1667	1706	1764	1822
<b>Diametro perla diamantata</b> Diamond bead diameter	mm	4,3	4,3	5,3	6,3	7,3
<b>Lunghezza del filo diamantato</b> Diamond wire length	mm	24450	24450	24450	24450	24450
<b>Tensione massima su singolo filo diamantato</b> Max. individual diamond wire tension	kg	140	140	170	210	250
<b>Velocità fili diamantati</b> Diamond wires speed	m/s	20 ÷ 35	20 ÷ 35	20 ÷ 35	20 ÷ 35	20 ÷ 35
<b>Potenza motore principale</b> Main motor power	kW	160	160	200	250	250
<b>Potenza elettrica installata</b> Installed electrical power	kW	175	175	215	265	265
<b>Acqua di raffreddamento</b> (pressione richiesta min. 3,5 bar) Cooling water (minimum required pressure 3,5 bar)	l/min	2100	2100	2100	2100	2100
<b>Aria compressa (pressione minima 6 bar)</b> Compressed air (minimum pressure 6 bar)	NI/min	50	50	50	50	50
<b>Lunghezza macchina (L)</b> Machine length (L)	mm	11900	11900	11900	11900	11900
<b>Altezza macchina (H)</b> Machine height (H)	mm	6900	6900	6900	6900	6900
<b>Massa approssimativa</b> Approximate mass	kg	53000	53000	53000	53000	53000

## Configurazione e dati tecnici

Set up and technical data

# Granito - Granite

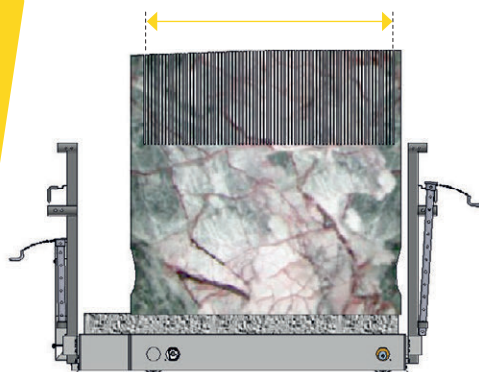

Ø 4,3 |↔| 1815 mm

Ø 4,3 |↔| 1879 mm

Ø 5,3 |↔| 1922 mm

Ø 6,3 |↔| 1987 mm

Ø 7,3 |↔| 2052 mm

### GS305 - L250

Carrello portabloccchi  
Block carrier trolley

## GS240-GF72

Dati Tecnici Technical Data	UM	P85 Ø 4,3	P88 Ø 4,3	P90 Ø 5,3	P93 Ø 6,3	P96 Ø 7,3
<b>Lunghezza massima di taglio</b> Max. cutting length	mm	3600	3600	3600	3600	3600
<b>Altezza massima di taglio</b> Max. cutting height	mm	2200	2200	2200	2200	2200
<b>Spessore nominale lastre</b> Slabs nominal thickness	cm	2	2 ÷ 3	2 ÷ 3	2 ÷ 3	2 ÷ 3
<b>Passo gole guidafile</b> Pitch of wire guide grooves	mm	8,5	8,8	9,0	9,3	9,6
<b>Massimo numero di fili diamantati (per spessore lastra base 2 cm)</b> Max number of diamond wires (standard slab thickness 2 cm)	nr	<b>72</b>	<b>72</b>	<b>72</b>	<b>72</b>	<b>72</b>
<b>Larghezza gruppo fili</b> Wires set width	mm	1815	1879	1922	1987	2052
<b>Diametro perla diamantata</b> Diamond bead diameter	mm	4,3	4,3	5,3	6,3	7,3
<b>Lunghezza del filo diamantato</b> Diamond wire length	mm	24450	24450	24450	24450	24450
<b>Tensione massima su singolo filo diamantato</b> Max. individual diamond wire tension	kg	140	140	170	210	250
<b>Velocità fili diamantati</b> Diamond wires speed	m/s	20 ÷ 35	20 ÷ 35	20 ÷ 35	20 ÷ 35	20 ÷ 35
<b>Potenza motore principale</b> Main motor power	kW	200	200	200	250	315
<b>Potenza elettrica installata</b> Installed electrical power	kW	215	215	215	265	330
<b>Acqua di raffreddamento (pressione richiesta min. 3,5 bar)</b> Cooling water (minimum required pressure 3,5 bar)	l/min	2300	2300	2300	2300	2300
<b>Aria compressa (pressione minima 6 bar)</b> Compressed air (minimum pressure 6 bar)	Nl/min	50	50	50	50	50
<b>Lunghezza macchina (L)</b> Machine length (L)	mm	11900	11900	11900	11900	11900
<b>Altezza macchina (H)</b> Machine height (H)	mm	6900	6900	6900	6900	6900
<b>Massa approssimativa</b> Approximate mass	kg	55000	55000	55000	55000	55000

# Granito - Granite

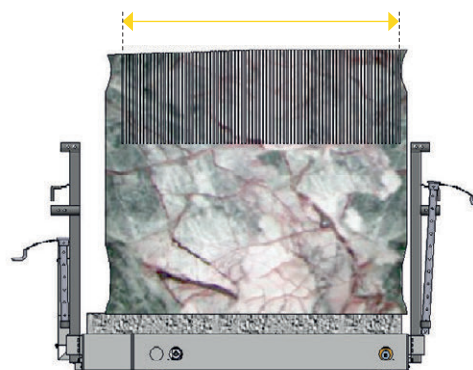

Ø 4,3 ↔ 2019 mm

Ø 4,3 ↔ 2090 mm

Ø 5,3 ↔ 2138 mm

Ø 6,3 ↔ 2210 mm

## GS305 - L250

Carrello portablocchi  
Block carrier trolley

## GS240-GF80

Dati Tecnici Technical Data	UM	P85 Ø 4,3	P88 Ø 4,3	P90 Ø 5,3	P93 Ø 6,3
<b>Lunghezza massima di taglio</b> Max. cutting length	mm	3600	3600	3600	3600
<b>Altezza massima di taglio</b> Max. cutting height	mm	2200	2200	2200	2200
<b>Spessore nominale lastre</b> Slabs nominal thickness	cm	2	2 ÷ 3	2 ÷ 3	2 ÷ 3
<b>Passo gole guidafile</b> Pitch of wire guide grooves	mm	8,5	8,8	9,0	9,3
<b>Massimo numero di fili diamantati</b> (per spessore lastra base 2 cm) Max number of diamond wires (standard slab thickness 2 cm)	nr	<b>80</b>	<b>80</b>	<b>80</b>	<b>80</b>
<b>Larghezza gruppo fili</b> Wires set width	mm	2019	2090	2138	2210
<b>Diametro perla diamantata</b> Diamond bead diameter	mm	4,3	4,3	5,3	6,3
<b>Lunghezza del filo diamantato</b> Diamond wire length	mm	24450	24450	24450	24450
<b>Tensione massima su singolo filo diamantato</b> Max. individual diamond wire tension	kg	140	140	170	210
<b>Velocità fili diamantati</b> Diamond wires speed	m/s	20 ÷ 35	20 ÷ 35	20 ÷ 35	20 ÷ 35
<b>Potenza motore principale</b> Main motor power	kW	200	200	250	315
<b>Potenza elettrica installata</b> Installed electrical power	kW	215	215	265	330
<b>Acqua di raffreddamento</b> (pressione richiesta min. 3,5 bar) Cooling water (minimum required pressure 3,5 bar)	l/min	2500	2500	2500	2500
<b>Aria compressa (pressione minima 6 bar)</b> Compressed air (minimum pressure 6 bar)	NI/min	50	50	50	50
<b>Lunghezza macchina (L)</b> Machine length (L)	mm	11900	11900	11900	11900
<b>Altezza macchina (H)</b> Machine height (H)	mm	6900	6900	6900	6900
<b>Massa approssimativa</b> Approximate mass	kg	58000	58000	58000	58000

## Configurazione e dati tecnici

Set up and technical data

# Marmo - Marble

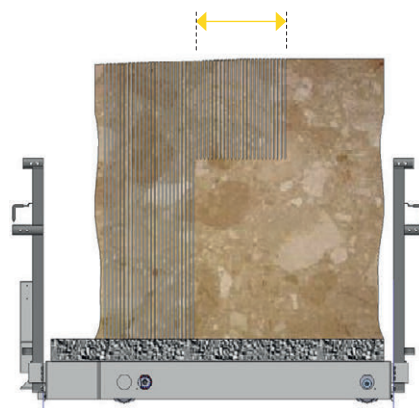

Ø 4,3 |↔| 591 mm

Ø 4,3 |↔| 612 mm

Ø 5,3 |↔| 626 mm

Ø 6,3 |↔| 648 mm

### GS305 - L220

Carrello portablocchi  
Block carrier trolley

## GS240-MF24

Dati Tecnici Technical Data	UM	P85 Ø 4,3	P88 Ø 4,3	P90 Ø 5,3	P93 Ø 6,3
<b>Lunghezza massima di taglio</b> Max. cutting length	mm	3600	3600	3600	3600
<b>Altezza massima di taglio</b> Max. cutting height	mm	2200	2200	2200	2200
<b>Spessore nominale lastre</b> Slabs nominal thickness	cm	2	2 ÷ 3	2 ÷ 3	2 ÷ 3
<b>Passo gole guidafile</b> Pitch of wire guide grooves	mm	8,5	8,8	9,0	9,3
<b>Massimo numero di fili diamantati (per spessore lastra base 2 cm)</b> Max number of diamond wires (standard slab thickness 2 cm)	nr	<b>24</b>	<b>24</b>	<b>24</b>	<b>24</b>
<b>Larghezza gruppo fili</b> Wires set width	mm	591	612	626	648
<b>Diametro perla diamantata</b> Diamond bead diameter	mm	4,3	4,3	5,3	6,3
<b>Lunghezza del filo diamantato</b> Diamond wire length	mm	24450	24450	24450	24450
<b>Tensione massima su singolo filo diamantato</b> Max. individual diamond wire tension	kg	140	140	170	210
<b>Velocità fili diamantati</b> Diamond wires speed	m/s	20 ÷ 35	20 ÷ 35	20 ÷ 35	20 ÷ 35
<b>Potenza motore principale</b> Main motor power	kW	132	132	132	160
<b>Potenza elettrica installata</b> Installed electrical power	kW	150	150	150	175
<b>Acqua di raffreddamento (pressione richiesta min. 3,5 bar)</b> Cooling water (minimum required pressure 3,5 bar)	l/min	960	960	960	960
<b>Aria compressa (pressione minima 6 bar)</b> Compressed air (minimum pressure 6 bar)	Nl/min	50	50	50	50
<b>Lunghezza macchina (L)</b> Machine length (L)	mm	11900	11900	11900	11900
<b>Altezza macchina (H)</b> Machine height (H)	mm	6900	6900	6900	6900
<b>Massa approssimativa</b> Approximate mass	kg	30000	30000	30000	30000

# Marmo - Marble

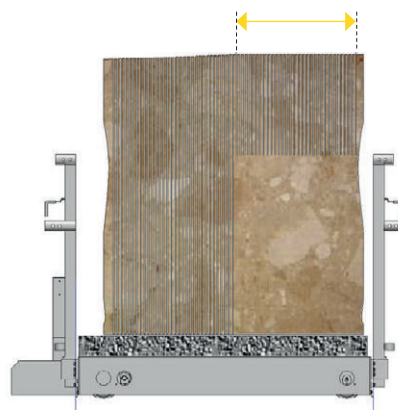

Ø 4,3	↔	999 mm
Ø 4,3	↔	1034 mm
Ø 5,3	↔	1058 mm
Ø 6,3	↔	1094 mm

## GS305 - L220

Carrello portablocchi  
Block carrier trolley

## GS240-MF40

Dati Tecnici Technical Data	UM	P85 Ø 4,3	P88 Ø 4,3	P90 Ø 5,3	P93 Ø 6,3
<b>Lunghezza massima di taglio</b> Max. cutting length	mm	3600	3600	3600	3600
<b>Altezza massima di taglio</b> Max. cutting height	mm	2200	2200	2200	2200
<b>Spessore nominale lastre</b> Slabs nominal thickness	cm	2	2 ÷ 3	2 ÷ 3	2 ÷ 3
<b>Passo gole guidafile</b> Pitch of wire guide grooves	mm	8,5	8,8	9,0	9,3
<b>Massimo numero di fili diamantati</b> <b>(per spessore lastra base 2 cm)</b> Max number of diamond wires (standard slab thickness 2 cm)	nr	<b>40</b>	<b>40</b>	<b>40</b>	<b>40</b>
<b>Larghezza gruppo fili</b> Wires set width	mm	999	1034	1058	1094
<b>Diametro perla diamantata</b> Diamond bead diameter	mm	4,3	4,3	5,3	6,3
<b>Lunghezza del filo diamantato</b> Diamond wire length	mm	24450	24450	24450	24450
<b>Tensione massima su singolo filo diamantato</b> Max. individual diamond wire tension	kg	140	140	170	210
<b>Velocità fili diamantati</b> Diamond wires speed	m/s	20 ÷ 35	20 ÷ 35	20 ÷ 35	20 ÷ 35
<b>Potenza motore principale</b> Main motor power	kW	160	160	200	250
<b>Potenza elettrica installata</b> Installed electrical power	kW	175	175	215	265
<b>Acqua di raffreddamento</b> <b>(pressione richiesta min. 3,5 bar)</b> Cooling water (minimum required pressure 3,5 bar)	l/min	1500	1500	1500	1500
<b>Aria compressa (pressione minima 6 bar)</b> Compressed air (minimum pressure 6 bar)	NI/min	50	50	50	50
<b>Lunghezza macchina (L)</b> Machine length (L)	mm	11900	11900	11900	11900
<b>Altezza macchina (H)</b> Machine height (H)	mm	6900	6900	6900	6900
<b>Massa approssimativa</b> Approximate mass	kg	35000	35000	35000	35000

## Configurazione e dati tecnici

Set up and technical data

# Marmo - Marble

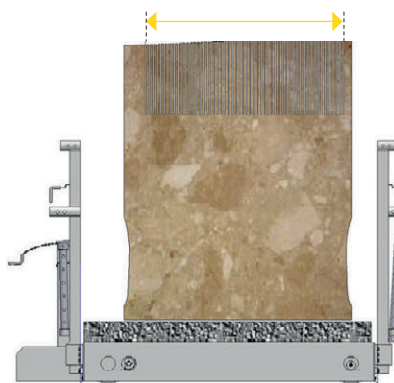

Ø 4,3 |↔| 1407 mm

Ø 4,3 |↔| 1456 mm

Ø 5,3 |↔| 1490 mm

Ø 6,3 |↔| 1541 mm

### GS305 - L220

Carrello portablocchi  
Block carrier trolley

## GS240-MF56

Dati Tecnici Technical Data	UM	P85 Ø 4,3	P88 Ø 4,3	P90 Ø 5,3	P93 Ø 6,3
<b>Lunghezza massima di taglio</b> Max. cutting length	mm	3600	3600	3600	3600
<b>Altezza massima di taglio</b> Max. cutting height	mm	2200	2200	2200	2200
<b>Spessore nominale lastre</b> Slabs nominal thickness	cm	2	2 ÷ 3	2 ÷ 3	2 ÷ 3
<b>Passo gole guidafile</b> Pitch of wire guide grooves	mm	8,5	8,8	9,0	9,3
<b>Massimo numero di fili diamantati (per spessore lastra base 2 cm)</b> Max number of diamond wires (standard slab thickness 2 cm)	nr	<b>56</b>	<b>56</b>	<b>56</b>	<b>56</b>
<b>Larghezza gruppo fili</b> Wires set width	mm	1407	1456	1490	1541
<b>Diametro perla diamantata</b> Diamond bead diameter	mm	4,3	4,3	5,3	6,3
<b>Lunghezza del filo diamantato</b> Diamond wire length	mm	24450	24450	24450	24450
<b>Tensione massima su singolo filo diamantato</b> Max. individual diamond wire tension	kg	140	140	170	210
<b>Velocità fili diamantati</b> Diamond wires speed	m/s	20 ÷ 35	20 ÷ 35	20 ÷ 35	20 ÷ 35
<b>Potenza motore principale</b> Main motor power	kW	200	200	250	315
<b>Potenza elettrica installata</b> Installed electrical power	kW	220	220	265	330
<b>Acqua di raffreddamento (pressione richiesta min. 3,5 bar)</b> Cooling water (minimum required pressure 3,5 bar)	l/min	2000	2000	2000	2000
<b>Aria compressa (pressione minima 6 bar)</b> Compressed air (minimum pressure 6 bar)	Nl/min	50	50	50	50
<b>Lunghezza macchina (L)</b> Machine length (L)	mm	11900	11900	11900	11900
<b>Altezza macchina (H)</b> Machine height (H)	mm	6900	6900	6900	6900
<b>Massa approssimativa</b> Approximate mass	kg	50000	50000	50000	50000

# Marmo - Marble

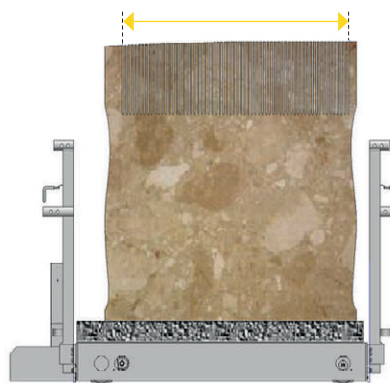

Ø 4,3 ↔ 1611 mm

Ø 4,3 ↔ 1667 mm

Ø 5,3 ↔ 1706 mm

Ø 6,3 ↔ 1764 mm

## GS305 - L220

Carrello portablocchi  
Block carrier trolley

## GS240-MF64

Dati Tecnici Technical Data	UM	P85 Ø 4,3	P88 Ø 4,3	P90 Ø 5,3	P93 Ø 6,3
<b>Lunghezza massima di taglio</b> Max. cutting length	mm	3600	3600	3600	3600
<b>Altezza massima di taglio</b> Max. cutting height	mm	2200	2200	2200	2200
<b>Spessore nominale lastre</b> Slabs nominal thickness	cm	2	2 ÷ 3	2 ÷ 3	2 ÷ 3
<b>Passo gole guidafilo</b> Pitch of wire guide grooves	mm	8,5	8,8	9,0	9,3
<b>Massimo numero di fili diamantati</b> <b>(per spessore lastra base 2 cm)</b> Max number of diamond wires (standard slab thickness 2 cm)	nr	<b>64</b>	<b>64</b>	<b>64</b>	<b>64</b>
<b>Larghezza gruppo fili</b> Wires set width	mm	1611	1667	1706	1764
<b>Diametro perla diamantata</b> Diamond bead diameter	mm	4,3	4,3	5,3	6,3
<b>Lunghezza del filo diamantato</b> Diamond wire length	mm	24450	24450	24450	24450
<b>Tensione massima su singolo filo diamantato</b> Max. individual diamond wire tension	kg	140	140	170	210
<b>Velocità fili diamantati</b> Diamond wires speed	m/s	20 ÷ 35	20 ÷ 35	20 ÷ 35	20 ÷ 35
<b>Potenza motore principale</b> Main motor power	kW	250	250	315	315
<b>Potenza elettrica installata</b> Installed electrical power	kW	265	265	330	330
<b>Acqua di raffreddamento</b> <b>(pressione richiesta min. 3,5 bar)</b> Cooling water (minimum required pressure 3,5 bar)	l/min	2200	2200	2200	2200
<b>Aria compressa (pressione minima 6 bar)</b> Compressed air (minimum pressure 6 bar)	NI/min	50	50	50	50
<b>Lunghezza macchina (L)</b> Machine length (L)	mm	11900	11900	11900	11900
<b>Altezza macchina (H)</b> Machine height (H)	mm	6900	6900	6900	6900
<b>Massa approssimativa</b> Approximate mass	kg	53000	53000	53000	53000

## Configurazione e dati tecnici

Set up and technical data

# Marmo - Marble

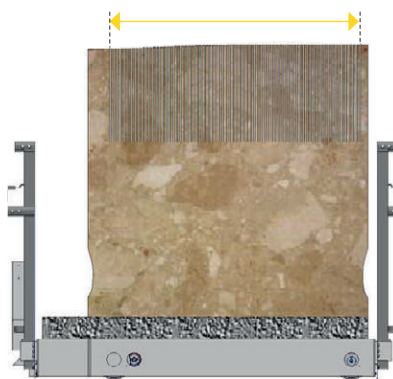

Ø 4,3 |↔| 1815 mm

Ø 4,3 |↔| 1879 mm

Ø 5,3 |↔| 1922 mm

Ø 6,3 |↔| 1987 mm

### GS305 - L250

Carrello portablocchi  
Block carrier trolley

## GS240-MF72

Dati Tecnici Technical Data	UM	P85 Ø 4,3	P88 Ø 4,3	P90 Ø 5,3	P93 Ø 6,3
<b>Lunghezza massima di taglio</b> Max. cutting length	mm	3600	3600	3600	3600
<b>Altezza massima di taglio</b> Max. cutting height	mm	2200	2200	2200	2200
<b>Spessore nominale lastre</b> Slabs nominal thickness	cm	2	2 ÷ 3	2 ÷ 3	2 ÷ 3
<b>Passo gole guidafile</b> Pitch of wire guide grooves	mm	8,5	8,8	9,0	9,3
<b>Massimo numero di fili diamantati (per spessore lastra base 2 cm)</b> Max number of diamond wires (standard slab thickness 2 cm)	nr	<b>72</b>	<b>72</b>	<b>72</b>	<b>72</b>
<b>Larghezza gruppo fili</b> Wires set width	mm	1815	1879	1922	1987
<b>Diametro perla diamantata</b> Diamond bead diameter	mm	4,3	4,3	5,3	6,3
<b>Lunghezza del filo diamantato</b> Diamond wire length	mm	24450	24450	24450	24450
<b>Tensione massima su singolo filo diamantato</b> Max. individual diamond wire tension	kg	140	140	170	210
<b>Velocità fili diamantati</b> Diamond wires speed	m/s	20 ÷ 35	20 ÷ 35	20 ÷ 35	20 ÷ 35
<b>Potenza motore principale</b> Main motor power	kW	315	315	315	315
<b>Potenza elettrica installata</b> Installed electrical power	kW	330	330	330	330
<b>Acqua di raffreddamento (pressione richiesta min. 3,5 bar)</b> Cooling water (minimum required pressure 3,5 bar)	l/min	2400	2400	2400	2400
<b>Aria compressa (pressione minima 6 bar)</b> Compressed air (minimum pressure 6 bar)	Nl/min	50	50	50	50
<b>Lunghezza macchina (L)</b> Machine length (L)	mm	11900	11900	11900	11900
<b>Altezza macchina (H)</b> Machine height (H)	mm	6900	6900	6900	6900
<b>Massa approssimativa</b> Approximate mass	kg	55000	55000	55000	55000

# Marmo - Marble

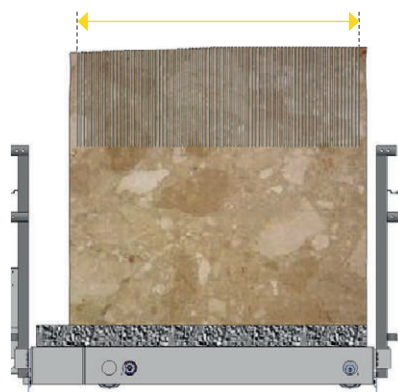

Ø 4,3 ↔ 2019 mm

Ø 4,3 ↔ 2090 mm

Ø 5,3 ↔ 2138 mm

## GS305 - L250

Carrello portablocchi  
Block carrier trolley

## GS240-MF80

Dati Tecnici Technical Data	UM	P85 Ø 4,3	P88 Ø 4,3	P90 Ø 5,3
<b>Lunghezza massima di taglio</b> Max. cutting length	mm	3600	3600	3600
<b>Altezza massima di taglio</b> Max. cutting height	mm	2200	2200	2200
<b>Spessore nominale lastre</b> Slabs nominal thickness	cm	2	2 ÷ 3	2 ÷ 3
<b>Passo gole guidafile</b> Pitch of wire guide grooves	mm	8,5	8,8	9,0
<b>Massimo numero di fili diamantati (per spessore lastra base 2 cm)</b> Max number of diamond wires (standard slab thickness 2 cm)	nr	<b>80</b>	<b>80</b>	<b>80</b>
<b>Larghezza gruppo fili</b> Wires set width	mm	2019	2090	2138
<b>Diametro perla diamantata</b> Diamond bead diameter	mm	4,3	4,3	5,3
<b>Lunghezza del filo diamantato</b> Diamond wire length	mm	24450	24450	24450
<b>Tensione massima su singolo filo diamantato</b> Max. individual diamond wire tension	kg	140	140	170
<b>Velocità fili diamantati</b> Diamond wires speed	m/s	20 ÷ 35	20 ÷ 35	20 ÷ 35
<b>Potenza motore principale</b> Main motor power	kW	315	315	315
<b>Potenza elettrica installata</b> Installed electrical power	kW	330	330	330
<b>Acqua di raffreddamento (pressione richiesta min. 3,5 bar)</b> Cooling water (minimum required pressure 3,5 bar)	l/min	2500	2500	2500
<b>Aria compressa (pressione minima 6 bar)</b> Compressed air (minimum pressure 6 bar)	NI/min	50	50	50
<b>Lunghezza macchina (L)</b> Machine length (L)	mm	11900	11900	11900
<b>Altezza macchina (H)</b> Machine height (H)	mm	6900	6900	6900
<b>Massa approssimativa</b> Approximate mass	kg	58000	58000	58000



A0426

**PEDRINI S.p.A. ad Unico Socio**

Via delle Fusine, 1  
24060 Carobbio degli Angeli (BG) - Italia  
T. +39 035 4259111 | F. +39 035 953280  
info@pedrini.it | pedrinispa@pec.it

**pedrini.it**